

Verzet in de Kempen

van 17 tot 30 september 1944

Groep 5, Casteren-Hoogeloon



The image shows a screenshot of a website page. The background is dark with a lightning bolt pattern. On the right side, there is a photograph of a young man, Gerrit Beex, smiling and wearing a brown jacket and tie. The page has a navigation menu at the top with links: Home, Verzet, Bevrijding, Galerij, Overval, and Reacties. The main heading is 'Gerrit Beex' in a large, bold, orange font. Below the heading, there is a sub-heading: '— Commandant van de partizanen in Hoogeloon'. The main text reads: 'De publicatie van dit onbekende oorlogsarchief van Gerrit Beex is een eerbetoon aan de partizanen van Groep 5 van Hoogeloon en Casteren. De commandant van de ondergrondse in Hoogeloon tijdens de Tweede Wereldoorlog was Gerrit Beex. Het hoofdkwartier gedurende de oorlog was het huis A103, wat later Hoofdstraat 65 werd genoemd. Gerrit Beex woonde er met zijn broers Janus en Jan, en met zijn moeder Adriana Beex-Mollen.'

<https://partizanenhoogeloon.nl/>

Inhoud

	pag
Inleiding	3
Groep 5 Casteren-Hoogeloon	4
Verzet vóór 17 september 1944	17
Zondag 17 september	18
Maandag 18	27
Dinsdag 19	30
Woensdag 20	34
Donderdag 21	38
Vrijdag 22	55
Zaterdag 23	59
Zondag 24	62
Maandag 25	65
Dinsdag 26	68
Woensdag 27	70
Donderdag 28	73
Vrijdag 29	76
Zaterdag 30 september	77
Zondag 1 oktober	79
Maandag 2 oktober	80
Algemeen overzicht	82
Beknopt overzicht uit de dagen na 17 september	83
Artikel in het ED over Beex, 3 juni 2022	85
De broers Janus en Gerrit Beex onderscheiden	89
Bronnen	92

Inleiding

Gerrit Beex is de leider van het verzet door Groep 5, Hoogeloon-Casteren

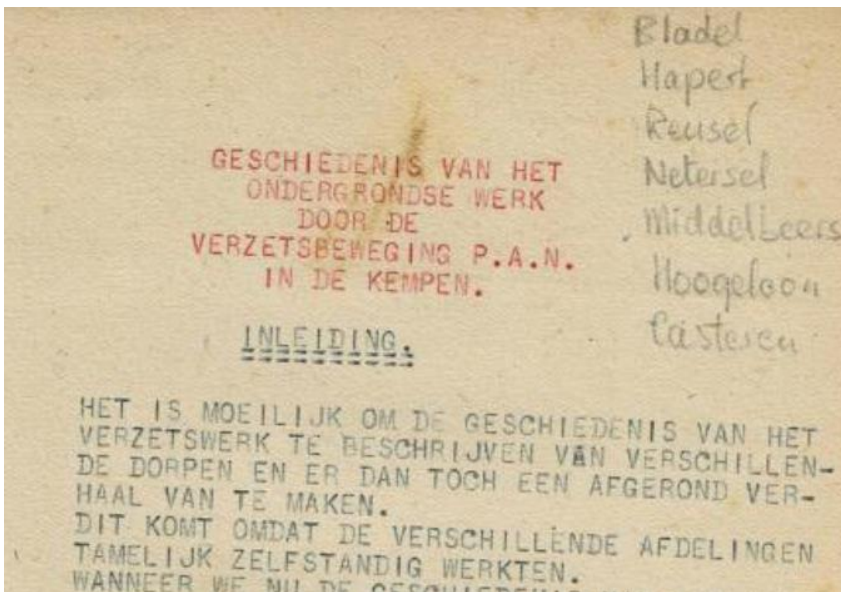

Gerrit typt een verslag van 107 pagina's over gebeurtenissen tijdens de oorlog. Het bewerkte verslag, ziet u [hier](#).

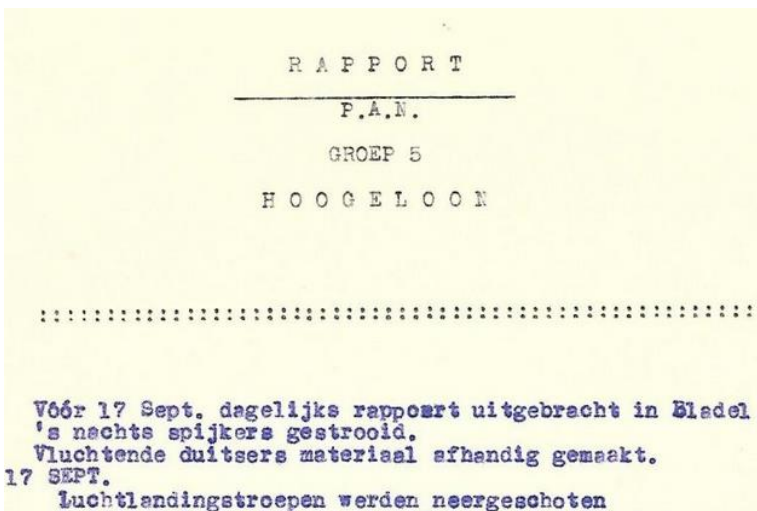

In oktober 1944 typt Beex het rapport van P.A.N. Groep 5 Hoogeloon, van 7 pagina's.

In dit verhaal gaat het om de activiteiten van Groep 5 van 17 tot 30 september 1944. Zowel het verslag als het rapport worden getoond.

H.B.J. (Han) Nieman

April 2024

Groep 5 Casteren - Hoogeloon



1943

Gerrit Beex is commandant van de Groep 5, Hoogeloon - Casteren.

De groep bestaat uit 10 man:

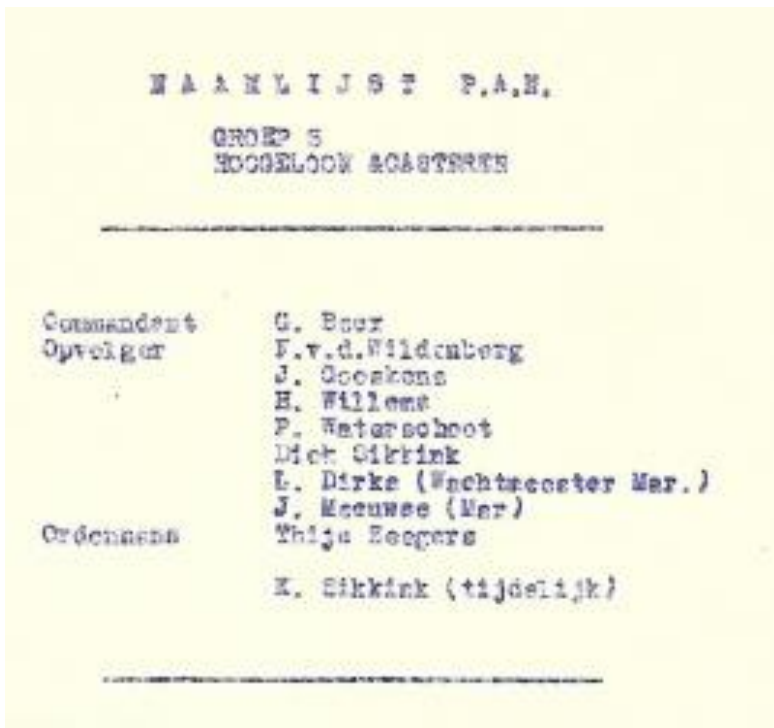

Frans van den Wildenberg
Jan Gooskens
Bert Willems
Piet Waterschoot

Dick Sikkink
L. Dirke, wachtmeester
marechaussee
J. Meeuwse, marechaussee
Thijs Zeegers, ordonnans
Kees Sikkink, tijdelijk

Gerrit Beex (1912-1993), Frans v.d. Wildenberg (1920-1992), Jan Gooskens (1926-), Bert Willems (1924-2006) en Piet Waterschoot (1919-1993)

Het "hoofdkwartier" van de groep is het adres van de familie Beex, Hoofdstraat 65 te Hoogeloon



Frans van den Wildenberg

RAPPORT F.V/D.WILDENBERG
ONDERCOMMANDANT P.A.N. HOOGELOON.
GROEP 5
17 SEPT. AMERIK. PILOTEN NAAR HUIS GEBRACHT
EN 5 DAGEN VERBORGEN
GEWONDE PILOTEN DOOR BOSSEN VERVOERD EN
BIJ ELKAAR GEBRACHT.
18 SEPT. ZENDAPPARAAT NAAR AMERIK. PILOTEN
GEBRACHT
19. SEPT. TWEE DUITSE KRIJGSGEVANGENEN VAN
CASTEREN NAAR HOOGELOON VERVOERD.
21 SEPT. BIJ INTOCHT DER ENGELSEN MET EER-
STE TANKS MEEGEKOMEN EN DUITSE STELLINGEN
2 AANGEWEZEN.
25 SEPT. LIJK VAN BRUURS GEHAALD UIT EMDHOVEN



Frans Johannes van den Wildenberg neemt op 17 september een gewonde piloot mee naar huis (Hoofdstraat 70, Hoogeloon) en houdt hem vijf dagen verborgen. Op de fiets vervoert hij de gewonde vlieger naar zijn woning. Een gevaarlijke tocht van enkele kilometers waarbij hij patrouillerende Duitse soldaten moet zien te ontwijken. De vlieger overleeft een val van 50 feet, dat is 15 meter. De vader van Frans is het hoofd van de school in Hoogeloon. Frans is de oudste van 11 kinderen. Hij werkt bij notaris Arnoldus Wilhelmus Lasance, die in 1911 naar Vessem kom.

Hubertus Franciscus (Bert) Willems (11-11-1924)

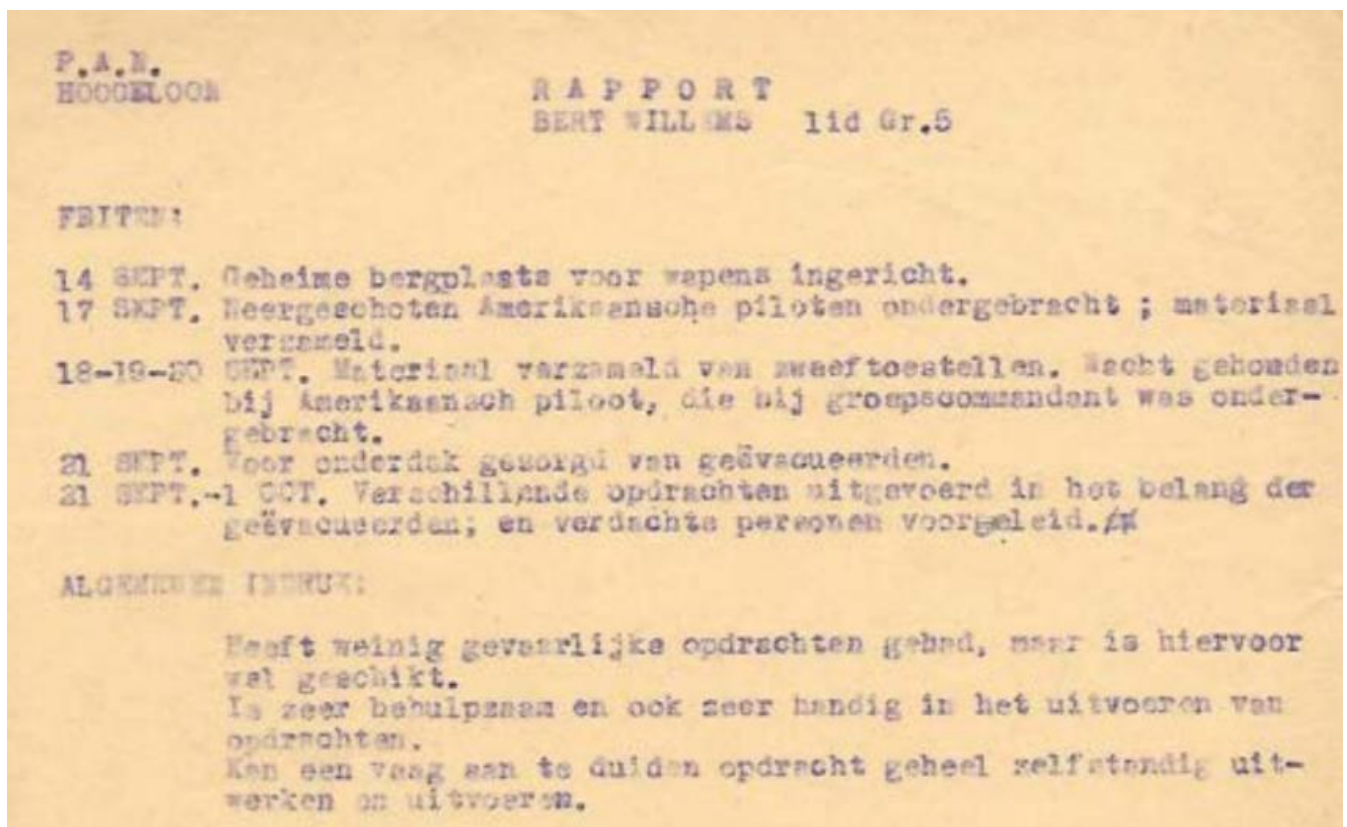

Bert helpt met het inrichten van een geheime bergplaats voor wapens.
Op 17 september helpt hij neergeschoten piloten en verzamelt hij materiaal.
De dagen daarna verzamelt hij materiaal uit zweefvliegtuigen, houdt de wacht bij een piloot die bij Beex is ondergebracht.

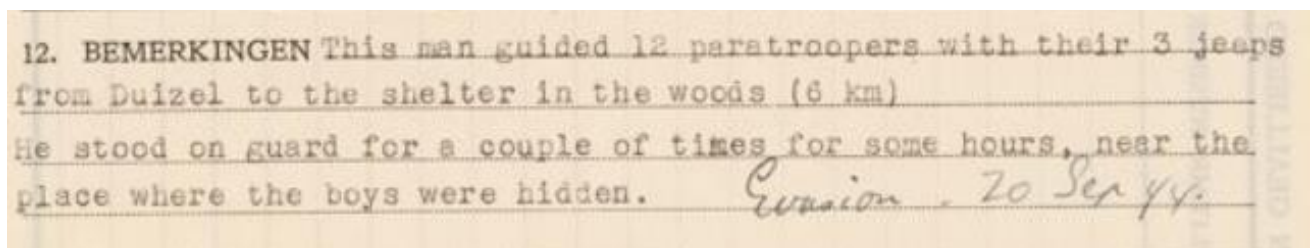

<https://catalog.archives.gov/id/286719433?objectPage=4>

"Deze man begeleide 12 paratroopers met hun 3 jeeps van Duizel naar het Verzamelkamp in de bossen".

9. VAN WELKE ONDERGRONDSCHER BEWEGING BENT U LID?..... P.A.N.



Jan Gooskens

In het rapport van Jan Gooskens staan heel veel activiteiten:



Feiten

Vanaf oktober 1943 veel berichten overgebracht van Casteren naar Eindhoven.
Overbrengen van distributiebescheiden.

Te Middelbeers stro in brand gestoken.

Radio's en eenmaal een zender, naar Eindhoven vervoerd.

Geholpen bij inbraak distributiekantoor.

14 September

's Nachts spijkers op de weg gestrooid en enig succes gehad.

Inbraak op radiobewaarplaats te Eersel.

17 September

Met G. Beex landingstroepen van neergeschoten vliegtuigen vanaf Heikant (Hoogeloon) naar veiliger plaats overgebracht. Onderweg nog een piloot opgepikt.

18 September

Door commandant naar Eindhoven gestuurd om de weg te verkennen met het doel om neergeschoten landingstroepen zonder veel risico naar Son te vervoeren.

's Middags zender uit zweefvliegtuig gehaald en in veiligheid gebracht.

19 September

Met een kaart van de commandant waarop de positie der Duitsers stond aangegeven met andere gegevens, naar Duizel geweest waar de commandant der Engelse troepen aanwezig was.

20 September

's Morgens omgeving van Hoogeloon verkend in gezelschap van de commandant en 's middags naar Duizel geweest met nieuwe kaarten van de Duitse stellingen.

21 September

Met groepscommandant naar Duizel geweest. De Engelse troepen zouden direct komen, zei de kolonel. Bij terugkeer op den Heuvel kwamen reeds de eerste tanks.

Met groepscommandant met Engelse verkenners richting Hoogeloon gegaan en hen de Duitse stellingen gewezen. Daarna met Engelse stoottroepen Hoogeloon binnen getrokken en reeds voor de Engelse stoottroepen het huis van de commandant bereikt. Daarna met enige tanks de Amerikaanse piloten gehaald die op het Heieind nog midden tussen de Duitsers zaten.

's Avonds buitgemaakte en achtergelaten wapens en uitrustingsstukken verzameld.

22 September

Materiaal verzameld en tweemaal op nog in de velden zwervende Duitser uit geweest.

23 September

In de bossen naar Duitsers gezocht; voor vluchtelingen uit Casteren gewerkt en auto gerepareerd van A. Peters.

24 September

Auto van A. Peters gehaald en voor evacuees gezorgd.

25 September

Naar Eindhoven geweest om het lijk van Bruurs uit Casteren op te halen.

26 September

Naar Netersel om voor evacuatie te zorgen. Vier oude mensen in de auto meegebracht. In Netersel lijk van oude man binnengedragen.

27 September

Voor evacuees gezorgd.

28 September

In Netersel en Bladel de frontsituatie opgenomen en gezocht naar gewond vee voor de voedselvoorziening.

Algemene indruk

Alle feiten die hier staan opgetekend, zijn na 1 september uitgevoerd in opdracht van de groepscommandant. Veel goed werk werd uitgevoerd uit eigen initiatief.

J. Gooskens was steeds bereid en ook zeer geschikt voor de gevaarlijke opdrachten.

Hij voerde deze volgens opdracht en binnen de gestelde tijd uit.

Hij heeft zich ook in de frontlinie onder het vuur van beide partijen heldhaftig gedragen. Hij heeft ook in technisch opzicht zeer verdienstelijk werk verricht bij het repareren van auto's en radiotoestellen.

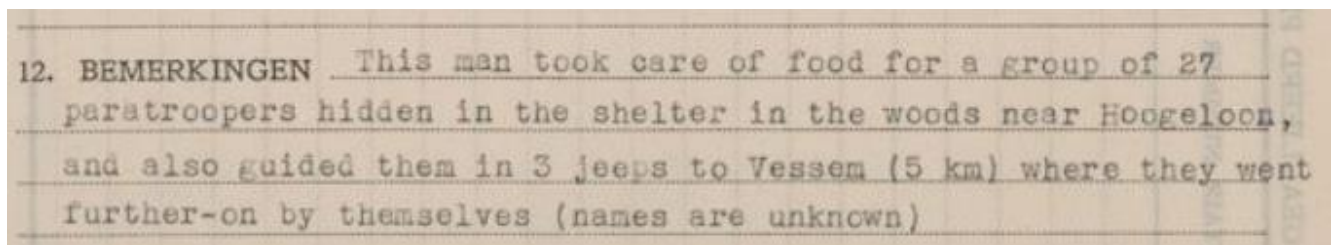

12. BEMERKINGEN This man took care of food for a group of 27 paratroopers hidden in the shelter in the woods near Hoogeloon, and also guided them in 3 jeeps to Vessem (5 km) where they went further-on by themselves (names are unknown)

<https://catalog.archives.gov/id/286656336?objectPage=4>

"Deze man verzorgde het eten voor 27 paratroopers in het Verzamelkamp. Hij begeleidde hen in 3 jeeps naar Vessem".



Piet P.F. Waterschoot, bakker in Hoogeloon (4-12-1919).

"Deze Piet was op zijn manier een genie: hoewel hij niets als lagere school had meegemaakt, kon hij alle vreemdelingen verstaan, zowel Russen als Duitsers en Engelsen. Al twee maanden had hij twee gedeserteerde Russen in huis verborgen, die hij in hun Kaukasisch brabbeltaaltje even goed verstond als hun gebroken Duits en het wonderlijke was dat Piet ook aan hen in gewoon Nederlands alles duidelijk kon maken. Ook kon hij met iedereen direct vriendschap sluiten. Hij was dus de aangewezen man om de Duitse post op een glaasje uit te nodigen. Hij had een flair over zich om dat zo in te kleden dat het geen argwaan wekte".

Piet Waterschoot was destijds knecht bij bakker Jac Jansen. Hij komt op zijn ronde bij vrijwel alle mensen aan huis. Daardoor kan hij in Hoogeloon gemakkelijk allerlei boodschappen overbrengen en goederen, zoals vlees van clandestien geslachte dieren, in broodmanden vervoeren.

BEMERKINGEN
This man supplied food twice for a group of 27 paratroopers hidden in a shelter in the woods near Hoogeloon.

<https://catalog.archives.gov/id/286717650?objectPage=4>

8. NAAM, WAARONDER BEKEND BIJ GEALLIEERD PERSONEEL
9. VAN WELKE ONDERGRONDSCHHE BEWEGING BENT U LID? P.A.N.

Deze man zorgde voor het eten voor de 27 paratroopers in het Verzamelkamp.

Dick Sikkink

P.A.N.
HOOGELOON

R A P P O R T
DICK SIKKINK
LID G. 5

FEITEN
17 SEPT. AMERIKAANS PILOOT DIE NEERGESCHOTEN WAS OP VEILIGE PLAATS GEBRACHT EN VOOR ANDERE KLEREN GEZORGD. VERDER DEN HELEN DAG NAAR ANDERE PILOTEN GEZOCHT EN UITRUSTINGSSTUKKEN VERSTOPT.
18 SEPT. 200 AMERIKAANSE HANDGRENATEN HELPEN VERVOEREN NAAR G. BEEK TE HOOGELOON. OMTREK VERKEND BIJ DE BRUG AAN DE CATERSE MOLEN EN VERDER LANGS HET RIVJERTJE TOT HAPERT (INGEZELSCHAP VAN JACQ. LIPS)
19 SEPT. MET J. LIPS NAAR LAGE-MIERDE GEWEEST OM MITRAILLEUR MET PATRONEN TE HALEN; OP DE TERUGWEG OP DUITSE WAGEN GESTOTEN, WAARBIJ ALLES MOEST WORDEN ACHTERGELATEN.
S'AVONDS WERD DIT WEER OPGEHAALD.
20 SEPT. VAN 10 TOT 21 UUR EEN DUITSE KRIJGSGEVANGENE BEWAAKT MET R. REGOUT; WEGEN VERKEND IN RICHTING WESTELBEERS.
22 SEPT. -1 OCT. BUITGEMAAKT MATERIAAL GESORTEERD EN LIJST BIJGEHOUDEN VAN INGEKOMEN EN UITGEGEVEN MATERIAAL.
VEEL MATERIAAL GEREPAAREED.

Kees Sikkink (geen pilotenhelper, lid groep Casteren-Hoogeloon)

P.A.N.
HOOGELOON

R A P P O R T
KEES SIKKINK

Toen het tweede Britse Leger tot aan de Nederlandse grens ten zuiden van Valkenswaard was doorgedrongen, wist Kees Sikkink door de linies heen te komen. Later toen Eindhoven bezet was en de Engelsen tot voorbij Hoogeloon waren doorgestoten, kon hij zich bij onze groep voegen; hij heeft daar zeer veel werk verricht bij het verhoren van arrestanten en als tolk van de P.A.N. HOOGELOON

Reeds voor de ontbinding van de P.A.N. kon hij een plaats veroveren bij de redactie van de vrije Nederlandse omroep "Herrijzend Nederland", waar hij thans nog werkzaam is.

In 1949 kwam Kees Sikkink (ca. 1919) in dienst van de Volkskrant. In 1981 ging hij met pensioen als correspondent in Brussel.

Thijs Zeegers

P.A.N.
HOOGELOON

R A P P O R T
THIJS ZEEGERS (R'DAM)
ORDONNANS GR.5

HEEFT ZICH ZEER VERDIENSTELIJK GEMAAKT BIJ HET BEGRAVEN VAN AMERIKAANSE PILOTEN TIJDENS D DUITSE BEZETTING. STOND DAG EN NACHT KLAAR OM OPDRACHTEN UIT TE VOEREN. IS EEN GOED MOTORRIJDER EN ONDERHIELD D. GEVORDERD E MOTOR UITSTEKEND.

J. Meeuwse

P.A.N.
HOOGELOON

R A P P O R T
J. MEEUWSE (Warechaussee)
lid Gr. 5

Kwam gedurende de laatste dagen op verzoek bij Groep 5 P.A.N.
Zeer geschikt voor het arresteren van het ergste soort N.S.B.-ars
Treed in andere gevallen wel wat braut op, doordat zijn menuten hem soms de baas spelen.

De broers van Gerrit Beex zijn Janus en Jan.



Janus Beex (1917-1976)



Jan Beex (1921-2004)

Jan Beex is seminarist. Hij is thuis met vakantie in de septemberdagen en zet zich in voor de pilotenhulp.

Janus A.C.J. Beex

Was actief in Hoogeloon en nam ook deel aan acties van de knokploeg Sander uit Strijp, Eindhoven, die geleid werd door Theo Dirks.

19 september 1944:

"Voor ze wegreden hoorde Gerrit nog dat zijn broer Janus, die de laatste veertien dagen de KP-ploeg te Eindhoven had versterkt, ook was meegekomen in een motor met zijspan. Wegens motorpech was hij echter met Wim Kelder en "Frits" (Ad Hoyneck van Papendrecht) achtergebleven, in de bossen achter Vessem. We hoorden niets meer van hem, tot na de bevrijding toen Janus weer in Hoogeloon kwam. Hij droeg zijn hand in een verband en toen moeder vroeg wat hij mankeerde zei hij dat hij in een riek was gevallen. Pas later heeft ze het hele verhaal gehoord. Hoe ze stukken hadden aan de motor tussen Oerle en Vessem. Ze hadden hun Duitse legermotor langs de weg staan om te repareren, toen plotseling een troep Duitsers aankwam. Ze konden niets anders doen dan wegvlugten. De Duitsers begonnen direct met hun mitrailleurs door het bos te maaien en verspreiden zich waaiervormig tot ze de hele zaak omsingeld hadden. Janus, Wim en Frits zaten hevig in de knel. Ze hadden niet snel genoeg weg kunnen vluchten door de overal inslaande kogels. Janus kreeg er een dwars door zijn hand, gelukkig enkel een vleeswond. De situatie werd steeds meer kritiek, want ze hoorden dat de Duitsers nog weer dichterbij kwamen. Gelukkig was Janus goed bekend in de streek en hij wist dat vlakbij een smalle, maar ook zeer diepe sloot was, zodat men er bijna rechtop door kon lopen. De sloot was boven bijna dicht gegroeid en zodoende konden ze nog juist op tijd ongezien door de omsingeling breken. Toen ze er eenmaal door waren, vluchtten ze zo snel mogelijk in de richting Eindhoven en verbonden onderweg nog de hand van Janus, die veel bloedverlies had".

12. BEMERKINGENThis man transferred 1 pilot (10km by bike) with W.J. v.d. Heijden, Netersel, gem Bladel.
He also transferred 3 pilots with Louwers, Casteren from a place in the woods where they were found to the shelter in the woods. (20 min. walk)

<https://catalog.archives.gov/id/286636776?objectPage=4>

3. GEHOLPEN GEALLIEERD PERSONEEL

NAAM EN MILITAIR NUMMER	U S A R A F enz.	NEERGESCHOTEN		VERBORGEN		ONTVANGEN VAN : Naam en adres
		Datum	Plaats	Datum	Aantal dagen	
Bela E. Benko. 21955 Liddesdale. Detroit, Misk.						J. Rooymans, Bladel. J.A.v.d. Heyden, gem Bladel
F. DUNHAM. Lucian Hopkins. G.H. Pitt.	U.S.A.	17 Sept.	Casteren.			" " " "

<https://catalog.archives.gov/id/286636776?objectPage=3>

ONTVANGEN VAN : Naam en adres	DOORGEGEVEN AAN : Naam en adres
J. Rooymans, Bladel.	To the shelter in the woods. (10km)
J.A.v.d. Heyden, gem Bladel.	C. Smulders . Casteren " (2km)

Jan J.C.A. Beex



Jan Beex (1921-2004)

Jan Beex is seminarist. Hij is thuis met vakantie in de septemberdagen en zet zich in voor de pilotenhulp. Is in 1948 tot priester gewijd. Hij droeg op 6 juni 1948 zijn eerste H. Mis op in Hoogeloon, in de parochiekerk St. Pancratius.

"Met behulp van Eugene Blumberg (copiloot, ondergebracht bij Beex, Hoofdstraat 65, Hoogeloon) werden de gegevens in 't Engels opgesteld en op een kaart aangebracht, die door Jan de seminarist was getekend. Daar hij in zijn vakantie voldoende vrije tijd had, kon hij zich op deze wijze nuttig maken voor de verzetsbeweging en hij deed dit dan ook op een buitengewoon verdienstelijke wijze.

Veel zorg besteedde hij ook aan Eugene die al aardig thuis raakte in de ondergrondse beweging en ons met goede raad bijstond. Eugene en Jan werden dan ook als leden van onze groep beschouwd en werkten naar vermogen mee".



Bert H.C. Louwers (1903-1972)

Bert Louwers uit de Schoolstraat 8 te Casteren. Onderwijzer van de R.K. Lagere School te Casteren. Ook zijn vader, Simon Louwers, 1870-1944, hielp mee in het verzet. Theo Dirks uit Eindhoven dook onder bij Bert.



25 jarig jubileum meester Louwers 1947

Theo T.C. Dirks

Theo Dirks ("Sander", 1918) is lid van de P.A.N, leider van de KP Sander uit Strijp en lid van de P.A.N. (Partizanen actie Nederland). De grond werd hem te heet onder de voeten in Eindhoven. Hij dook onder in Casteren, bij Bert Louwers.

De P.A.N. bestaat uit die districten: de Kempen, Eindhoven en Geldrop.
Theo Dirks is districtscommandant van de Kempen.

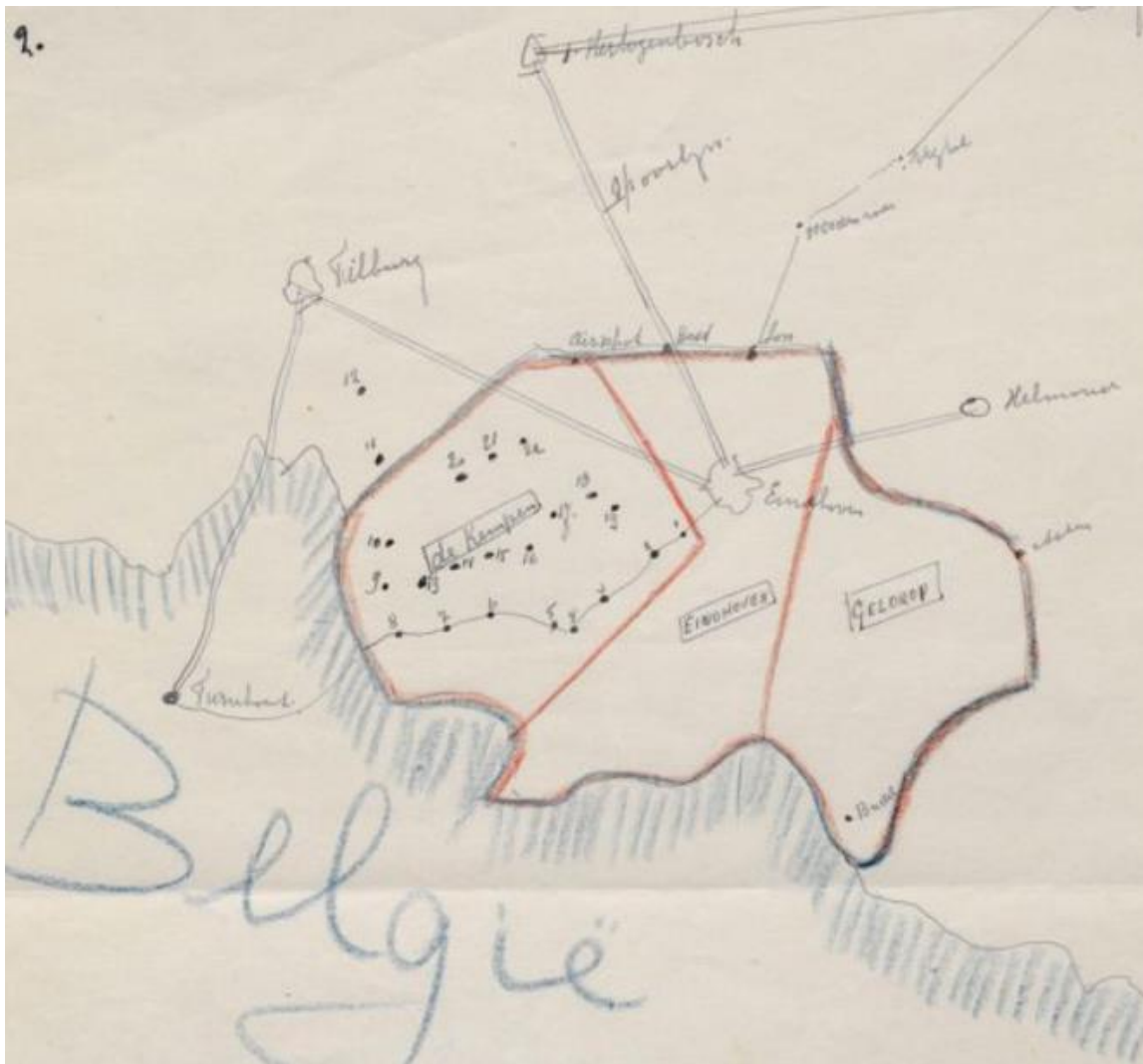

De genummerde dorpen op bijgaand schema zijn als volgt genaamd.

- | | |
|-------------------|-------------------|
| 1 = Meerveldhoven | 13 = Hulsel |
| 2 = Veldhoven | 14 = Netersel |
| 3 = Steensel | 15 = Casteren |
| 4 = Eersel | 16 = Hoogeloon |
| 5 = Duizel | 17 = Vessen |
| 6 = Hapert | 18 = Wintelre |
| 7 = Bladel | 19 = Oerle |
| 8 = Reusel | 20 = Westelbeers |
| 9 Lage Mierde | 21 = Middelbeers |
| 10 = Hoge Mierde | 22 = Oostelbeers. |

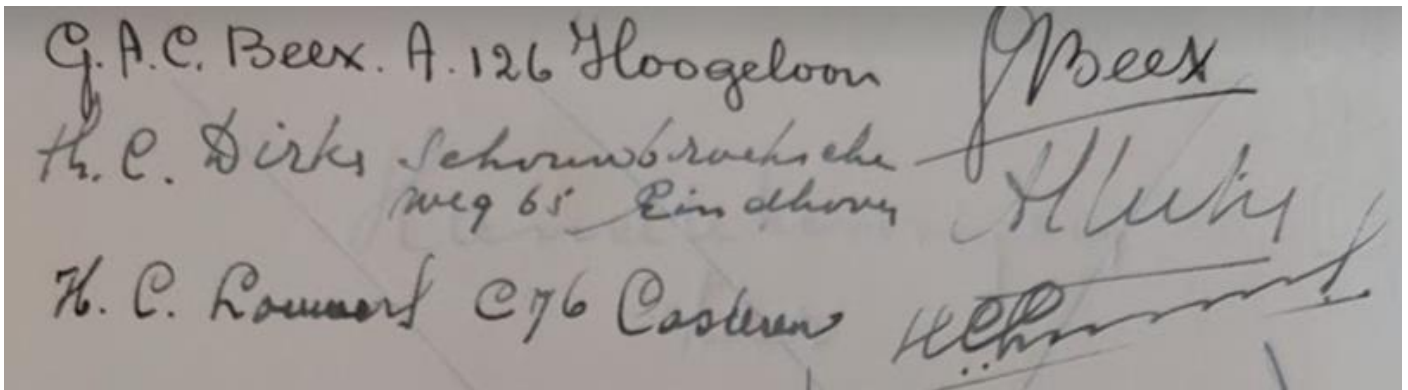

Gerrit Beex, Theo Dirks en Bert Louwers leverden bijdragen aan het (nooit in druk verschenen) Gedenboek van de P.A.N, de Partizanen Actie Nederland.



Adriaan Goossens (1915)

Jan Buylinckx schreef het boek "Meesterlijk Verzet". Het gaat over de belevenissen van onderwijzer Adriaan Goossens. Het boek verscheen in 1990, het jaar waarin Goossens overlijdt.



Meester ("Mister") Goossens met de 44 leerlingen van klas vijf van de lagere school in Hoogeloon.

Onbekende personen uit Eindhoven vragen in 1942 of hij voor het verzet wil gaan werken. Goossens vermoedt dat ze zijn naam hadden gekregen van mensen uit de kring van de zweefvliegtuigclub in Eindhoven, waar hij voor de oorlog lid van was. Het schoolbestuur en onderwijsinspecteur Charbo worden op de hoogte gebracht van het verzoek en stemmen er mee in. Pastoor Clercx vindt het geweldig en moedigt hem aan door te zeggen: "Jongen, als je het durft, moet je het doen". Hij gaat met 'ziekteverlof' en verricht allerlei diensten als koerier, spion, overvaller en saboteur. Door een 'officiële aanstelling' als douanebeambte (commies) kan hij zich vrij

verplaatsen en het was altijd gemakkelijk dat iemand van het verzet de Duitsers kon controleren of bijvoorbeeld een auto met bonkaarten kon aanhouden. Aanvankelijk werkt hij vooral als koerier, onder andere voor het transporteren van in Eindhoven vervaardigde microfilms, die gegevens bevatten die naar Engeland gesmokkeld moeten worden. Goossens brengt die dan naar een afgesproken plaats in België vanwaar ze door anderen weer verder worden vervoerd. Voor zover zijn activiteiten voor het verzet dat toelaten, studeert hij aan de lerarenopleiding in Tilburg.

Huub en Martien Dirks (broers van Theo), Adriaan Goossens en Janus Beex (Beekse) worden genoemd als lid van de KP Sander.

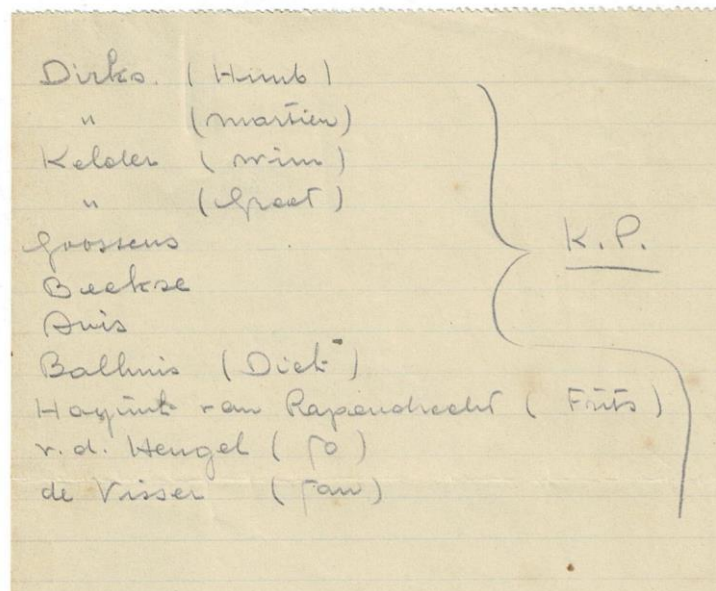

Meteen na de bevrijding gingen sommige "ondergrondsen" bij de Stoottroepen.
Uit Hoogeloon: Janus Beex (rechts) en Adriaan Goossens.

Verzet vóór 17 september 1944

In de Kempen werd al vroeg in de oorlog verzet gepleegd door allerlei groepen. Er vielen slachtoffers. De commandant van de P.A.N. in Netersel, Fons van der Heijden, werd gedood. In Reusel werd het huis van de commandant getroffen door een granaat. Zijn twee dochters kwamen hierbij om het leven.

De groep Hoogeloon-Casteren was, net als andere groepen in de Kempen, al vóór 17 september actief.

Het begon met het ophalen van bonkaarten voor onderduikers en het verspreiden van illegale blaadjes. Met de bonnen uit de bonkaarten kon je terecht bij de slager, de bakker, de groenteboer en de melkboer. Gestolen bonkaarten werden gebruikt om onderduikers aan voedsel te helpen. Een inbraak in het distributiekantoor van Bladel op 16 juni 1944 leverde duizenden bonkaarten op.



's Nachts werd de drukke weg tussen Reusel - Bladel - Hapert en Duizel steeds weer met deze haken bestrooid.

Groep 5 had weinig wapens. Duitse handgranaten werden uit depots gestolen. De groep Hoogeloon-Casteren haalde een mitrailleur en andere wapens op bij de groep Lage-Mierde. Later werden wapens afhandig gemaakt van Duitse krijgsgevangenen. Nachten lang lagen de mannen op de hei. Helaas gingen de beloofde Engelse wapendroppings niet door. In Baarle-Nassau werden wapens geroofd, maar dat liep verkeerd af. Net toen de mannen met een auto vol wapens wilden wegrijden uit Baarle-Nassau, reed er een auto met Duitsers het dorp in.

Janus Beex en Theo Dirks maakten de telefoonkabel tussen het vliegveld Gilzerijen en het vliegveld Eindhoven, onklaar. Theo Dirks was de leider van de Knokploeg Sander uit Strijp bij Eindhoven. De SD zat hem op de hielen, hij dook onder bij Bert Louwers in Casteren.

Toon Groenen uit Steensel, Janus Beex en anderen bliezen de spoorlijn Tilburg-Breda en de lijn Tilburg-Turnhout bij Riel, op.

Duitse voorraden werden in brand gestoken en door de Duitsers gevorderde radio's werden uit een opslagplaats gestolen.

Echt druk kreeg Groep 5 het toen op 17 september 1944 bijna honderden Dakota's over de Kempen vlogen.

Zondag 17 september

Rapport

Luchtlandingstroepen werden neergeschoten. Zelf met Bert Willems naar Casteren en Heieind geweest. Piloten geborgen en parachutes en ander materiaal verstoep. Hierna direct naar Hoogeloon gegaan, waar onderweg nog een parachutist viel.

In Hoogeloon ieder der manschappen een taak opgedragen. Zelf met Jan Gooskens en Bert Willems naar Hoogcasteren en Heikant geweest, waar juist drie zweefstoelstellen waren geland. Aan de commandant gaven we de positie op en brachten hen daarna in in drie "jeeps" in triomftocht over Hoogcasteren en de Hoef naar de bossen achter het Heieind na onderweg nog een piloot opgepikt te hebben, die we op onze terugweg van Casteren verstoep hadden. Op het Heieind werden nog twee gewonde Amerikaanse piloten opgeladen, die daar verpleegd waren door Dr. Gehéniau uit Vessem (*Brassesco en Andrews zijn naar Karel Smulders gebracht*) .

Na de Amerikanen een goede plaats te hebben aangewezen, heb ik Frans v.d. Wildenberg en Adriaan Goossens opdracht gegeven om dezen behulpzaam te zijn. Ben zelf naar een zweefstoel gegaan waar de bevolking aan het plunderen was. Uit Westelbeers nog twee man met benzinebussen teruggehaald en deze weer in het toestel laten plaats. Vervolgens twee verborgen piloten achter J. der Kinderen opgezocht en deze bij de overige Amerikanen gebracht.

's Avonds aan twee man opdracht gegeven om een en ander uit het vliegtuig te halen en te verbergen of naar de Amerikanen te brengen. 's Avonds om elf uur bij H. Roosen geroepen waar een Amerikaanse piloot (*Eugene Blumberg*) was komen aankloppen. Achter de huizen door heb ik hem mee naar huis genomen, daar op de weg veel Duitsers waren. De piloot had een gebroken schouder en een gekneusde knieschijf. Hij werd verborgen gehouden tot de Engelsen zes dagen later Hoogeloon binnenvielen. Een andere piloot werd verborgen gehouden door de familie v.d. Wildenberg. Hij werd daar liefderijk verpleegd, ondanks het gevaar dat hieraan verbonden was, door de talrijke Duitsers die steeds in Hoogeloon waren.

Verslag

De volgende dag kwamen weer een paar moffen om "Der Polizeibeamt". Onze veldwachter had echter weer dienst in de bossen... dan zouden soldaten komen om het volk op te halen...

's Middags kwam het bericht dat de Duitsers een razzia zouden houden.

In allerijl werd het bericht in het gehele dorp doorgegeven en rond twee uur trok de gehele mannelijke bevolking de bossen in. 't Was zondag en prachtig weer.

In Hoogeloon was Bert (*Willems*) bij Gerrit (*Beex*) komen vragen of hij ook meeding. Gewapend met een verrekijker en een pistool in de binnenzak, kuierden ze rustig in de richting van het Heieind, sneden een stok uit de heg en gingen weer verder met een paar andere werkkrachten, die ook vonden dat de zondag een rustdag was. Overall wandelden rustige groepjes de velden in en 't leek wel palmzondag als de boeren hun koren gaan palmen. Het was echter midden in september en alles was dicht begroeid.

Af en toe vloog een vliegtuig in de verte. "Duitse vliegtuigen zie je bijna geen meer ", zei Bert, "het zijn overdag bijna allemaal Amerikanen en 's nachts Engelsen".

"Ik geloof dat er daar weer een groep Amerikanen aankomt" zei Gerrit, "maar ik kan ze niet in 't oog krijgen; ze moeten erg laag zijn".

"Daar, daar wees Bert en tussen de bomen verscheen een groep van wel veertig monsterachtig grote toestellen, laag over de grond. "Nu gaat Eindhoven eraan" zei Bert, "Dadelijk zal het gedreun wel te horen zijn". Daar kwam alweer een groep, nu iets hoger en links ook een. "Daar komt een serie recht op ons aan".

De monstervolgers kwamen recht over Casteren en Hoogeloon en zo verder op Eindhoven aan gevlogen. De letters waren zonder kijker nog duidelijk te zien.

"Daar komt een groep aan met zweeftoestellen, riep Gerrit, die de kijker had, opeens. "Dat wordt een luchtlanding" was direct zijn conclusie. "Ik denk bombarderen, hoor je dan niet" zei Bert, toen het ineens begon te dreunen en te bonken in de verte. "Afweergeschut" zei Gerrit. "Daar brand er een.." riep iemand. Terstond keek iedereen naar het brandende toestel dat rustig verder vloog.

Na een ongelooflijk lange tijd sprong een tiental parachutisten uit het toestel. "Wat ik zei", vroeg Gerrit nog aan Bert, een luchtlanding of niet "en tegelijk stormden ze allen voort in de richting van de dalende parachutes. Nog geen honderd meter verder zagen ze echter reeds een tweede toestel dat brandend kwam aangevlogen; 't kon niet verder uit de buurt vallen. Met de grootst snelheid liepen ze in de richting waar het toestel neer moest komen. Langzaam zakte het vliegtuig af. Brandende stukken vielen los van de laaiende reuzenfakkels. Parachutes kwamen omlaag gezeild; rode en witte. Een hel rode vloog in brand door neervallende benzine; de last tuimelde duikelend omlaag. Het toestel schuurde over een laag dennenbos en rukte boompjes uit. Het brandde op verschillende plaatsen. De wielen stieten op de grond; een vleugelpunt ploegde door het pas gezaaide groen; wolken van stof en rook sloegen omhoog. Er was reeds iemand bij het toestel, anderen kwamen toe gelopen.



Een C-47 transportvliegtuig (Dakota C-47A, nr. [42-100672](#)), de Clay Pigeon (de Kleiduif) komt rond 13.00 uur brandend naar beneden even ten noorden van Casteren.

Scherpe knallen van ontploffende mitrailleurkogels knetterden uit het brandende vliegtuig.

Gerrit en Bert liepen al was ze lopen konden. Hoewel het levensgevaarlijk was zagen ze dat een piloot (*Joe Andrews*) door iemand (*Tinus Smetsers uit Casteren*) uit het brandend toestel werd gesleept en een eindje verder neergelegd. De man die dit klaarspeelde liep direct terug en voordat Gerrit en Bert erbij waren had hij reeds een tweede en laatste piloot (*Guido Brassesco*) uit de cabine gesleept. Met vereende krachten werden nu beide piloten naar de rand van het bos gedragen. Gerrit stuurde direct iemand (*Frans van de Wildenberg*) naar dokter Hubert Gehéniau in Vessem en ging zelf met Bert op zoek naar de neergesprongen parachutisten.



Tinus Smetsers

Bert liep hijgend mee en samen verstopten ze parachutes en verborgen neergevallen munitie. Andere leden van onze groep waren ook gearriveerd en hielpen alles mee verstoppert wat op de aanwezigheid van parachutisten wees.

"Daar brandt er weer een" riep Bert. Allen keken op en zagen niet een, maar twee brandende toestellen recht op hen afkomen, ieder zweefvliegtuig aan een lange kabel meetrekkend. Het voorste vliegtuig liet de kabel los en zwenkte langzaam af; het tweede bleef recht door vliegen.

Het valt hier neer gilden enkele mensen en ieder vluchtte en zocht dekking in sloten en kuilen. Intussen liet ook dit toestel de kabel met de glider los.

De trekker ging iets op een kant hangen en zwenkte een tikje naar rechts. Plotseling brak krakend een van de machtige vleugels af en zweefde zigzag omlaag.

We zagen hoe een witte parachute zich los maakte van het toestel; dan stortte het vleugellamme gevaarte omlaag en kwam met een denderende slag tegen de grond.

Alles liep erop af, behalve Gerrit en Bert die haastig naar de plaats holden waar de piloot moest neerkomen. Langzaam kwam hij aan zijn blinkend witte valschermscherm omlaag gezeild, dicht bij Hoogeloon, waar Janus ook juist kwam toegelopen. Terstond werd de Amerikaan, die erg overstuur was, gerust gesteld en hij kalmeerde heel wat toen hij merkte dat hij bij leden van de ondergrondse terecht was gekomen.

Janus (*Adriaan Goossens*) zou de piloot (*Joe Curreri*) verbergen en Gerrit ging met Bert vlug naar huis, pakte een fiets en reden in de richting van drie vrij rondcirkelende zweefvliegtuigen, dwars door Hoogeloon in de richting van de Heuvel en de Heikant. Nu en dan werden de toestellen uit het oog verloren maar ze wisten ongeveer de richting. "Achter dat bosje is er een neergestreken" vertelde een boer. Gerrit en Bert wisten niet hoe Amerikanen eruit zagen en schrokken niet weinig toe ze eerder dan verwacht hadden, twee helmen en een mitrailleur tussen de struiken zagen. Hun eerste indruk was dat de Duitsers het bos reeds hadden afgezet. Vlug bemerkten ze echter hun vergissing en liepen toen naar de Amerikanen om zich bekend te maken als commandant en lid van de verzetsbeweging. Terstond werd de Amerikaanse commandant geroepen en Gerrit wees hem op de kaart de plaats aan waar ze zich bevonden. Een jonge Amerikaan kwam met een grote sigaar aangedragen; anderen presenteerden echte ouderwetse "Camel".

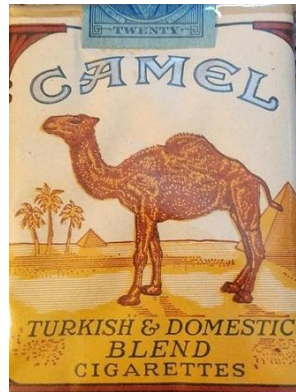

De vreugde was van weerskanten.

Bert zorgde dat enige belangstellenden op afstand bleven en niet teveel samengroepten, wat voor mogelijke Duitsers in de buurt een aanwijzing kon zijn.

Intussen kwamen twee andere groepen Amerikanen in twee "jeeps" aangereden zodat ze nu in totaal achttien man sterk waren, met drie jeeps en meer dan zwaar bewapend, de oudste officier kwam met Gerrit overleggen wat het beste was. Deze gaf hem de keus tussen drie mogelijkheden, nl. naar Valkenswaard rijden waar de Engelsen waren doorgestoten of naar Son, waar hun eigenlijke plaats van bestemming was. In beide gevallen moesten ze ongeveer twintig kilometer tussen de Duitsers en tenslotte konden zij zich ook hier in de bossen verbergen.

De commandant wilde echter alles aan de verzetsgroep overlaten, daar zij de terreinomstandigheden het beste kenden. Behalve Bert en Gerrit waren nu ook Jan (*Gooskens*) en Janus aangekomen. Besloten werd nu de Amerikanen een of twee dagen te verbergen en die tijd inlichtingen te verzamelen, hoe de veiligste manier was om naar Son te komen en daarna te vertrekken. De Amerikanen waren ten zeerste met dit plan ingenomen en verzochten de vier aanwezige partizanen voor in de jeep plaats te nemen. Besloten werd om naar de andere zijde van het dorp te rijden, naar het Heiend, waar veel meer bossen waren en het voor de Duitsers veel moeilijker was om hun schuilplaats te vinden. Om niet dwars door het dorp te hoeven rijden werd over de Heuvel en Hoogcasteren omgereden, zodat ze bijna niet gezien werden.

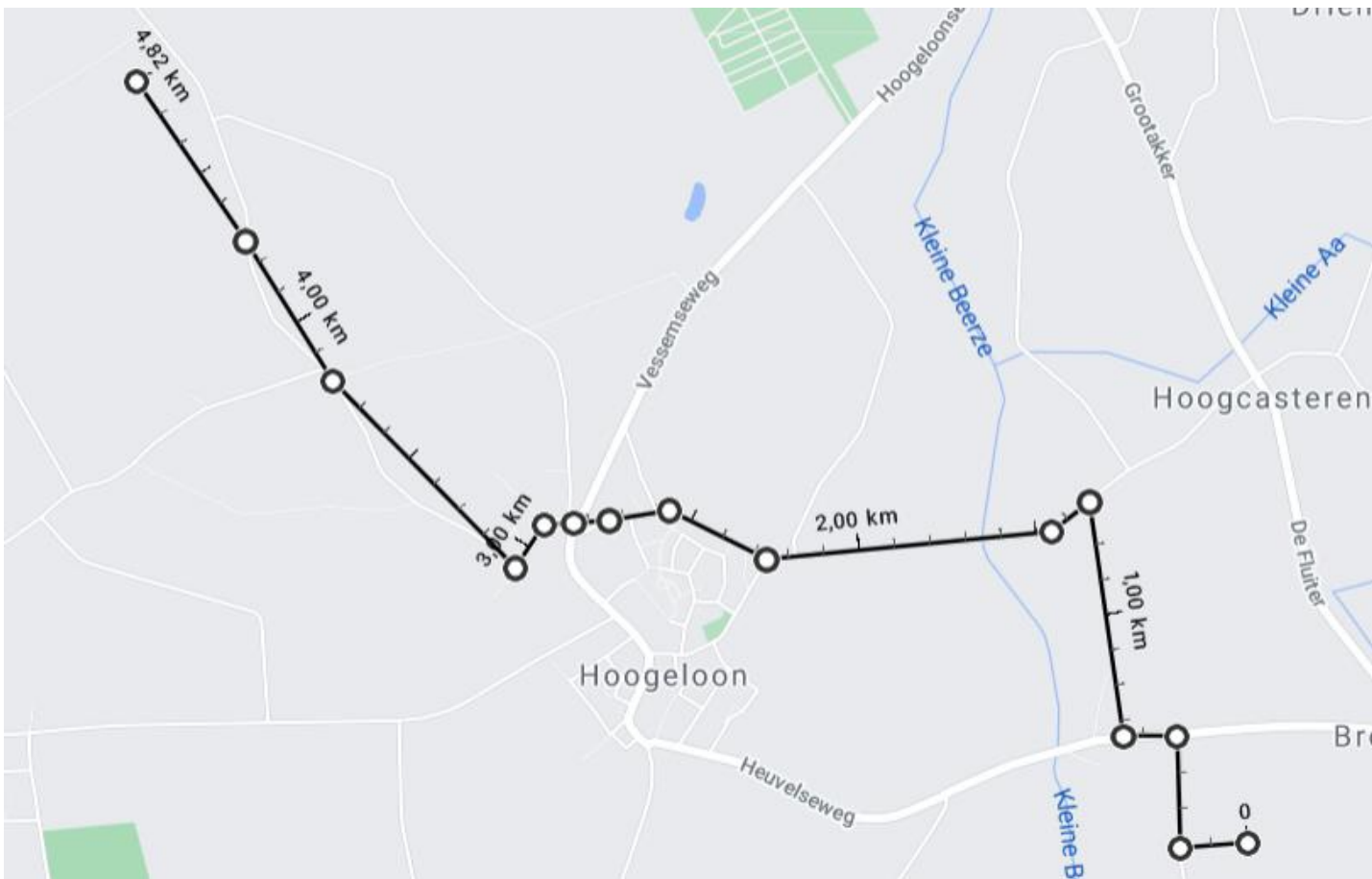

De jeeps reden ca. 5 km van de Heikant naar het Heieind.
Over zandwegen en door akkers en velden.



Heieind. Rechtsaf de Groenstraat, rechtdoor de ir. Mettropweg. Het eerste kamp was iets verder rechtdoor en dan links van de ir. Mettropweg. Het tweede kamp lag aan een zandpad vanaf de Groenstraat, rechts van de ir. Mettropweg.



Nog steeds een gebied met bos en akkers.

Bijna op het Heieind werd Joe Curreri weer opgeladen, die ze een uur geleden daar verstopt hadden. Een eind verder troffen ze de twee piloten aan die op het nippertje uit het brandend vliegtuig waren gered. De dokter was juist bezig met het behandelen van de man met de kaakfractuur. Het gebroken been van de ander was reeds gezet. De twee gewonden werden op de jeep geladen en dan ging het weer verder.



Heieind: Pilot Guido Brassesco en co-piloot Joseph Andrews (rechts) met midden Joe Curreri .

Joe Curreri: "Het middendeel van de romp stond in lichterlaaie. De paratroopers duwden en elleboogden zich als een panikerende kudde schapen in wilde chaos een weg naar de open deur. Een voor een zag ik ze springen. Door de vaste kabels gingen hun parachutes snel open. Maar de vlammen die achter uit het vliegtuig sloegen, reikten naar hen als een enorme, vurige hand en ik zag met afgrijzen hoe hun parachutes als een fakkel in de hens gingen". Aan de grond zag hij later nog de geblakerde resten van de laatste twee para's die niet meer hadden kunnen springen en in het brandende wrak waren omgekomen".

Midden in een uitgestrekt jong bos werd halt gehouden. Posten werden uitgezet om toeloop van het volk te weren. Spoedig kwamen nu nog meer Amerikanen opdagen, die zichtbaar opgelucht bij de groep aansloten.

Het gehele stel partizanen was nu ook ongeveer bij elkaar en terstond werden de taken verdeeld. Janus werd de zorg voor de Amerikanen opgedragen; de anderen werden door Gerrit uitgestuurd om de Amerikanen, die overal nog verscholen waren, op te halen, om munitie te verzamelen en te verstoppen en anderen om het zweeftoestel dat in de buurt stond, leeg te halen en de inhoud naar de groep Amerikanen te brengen.

Hier was de bevolking echter reeds bezig het toestel van zijn inhoud te ontdoen. Twee personen uit Westelbeers die reeds ver weg waren met hun buit, moesten door Gerrit met het pistool gedwongen worden om hun geroofde benzine terug te brengen. Hoewel ze eerst een grote mond opzetten, waren ze heel wat gewilliger toen ze een wapen op zich gericht zagen.

Iemand kwam toen melden dat er nog twee piloten in een bos in de buurt zaten. Toen Gerrit daar echter aankwam werd zijn fluiten en roepen niet beantwoord. Pas na veel zoeken vond hij twee wantrouwende en zenuwachtige Amerikanen die echter met alle plezier megingen toen hij zich bekend maakte en hen beloofde binnen tien minuten bij een groep van 25 collega's van hun, te brengen. Ze hadden beide veel bloed aan het gezicht, maar dat waren enkel schrammen, zeiden ze ter geruststelling. Onderweg vertelde de een dat hij professor was te Pittsburgh. Als het gemakkelijker was wilde hij ook wel proberen om Frans te praten. Gerrit vond dat goed, maar het bleek al gauw dat de geleerde prof zijn Frans wel wat vergeten was en Gerrit begon toen maar weer gauw in het Engels. Toen echter plotseling een haas vlak voor hun voeten opsprong, wilde de prof toch nog eens laten zien dat hij niet al zijn Frans vergeten was, en riep heel triomfantelijk: "Carbon, Carbon". Toen schoten beiden in een lach en de prof bekende heel eerlijk dat hiermede de kennis van zijn Frans zo ongeveer was uitgeput. Na tien minuten lopen werden ze (*Harry Tinkcom en George Doxzen*) met ingehouden gejuich door de overige Amerikanen ontvangen.

Intussen had Bert (*Louwers*) uit Casteren gezorgd dat de munitie werd verzameld, waarbij ook een paar onderduikers hadden geholpen. Ook veel burgers toonden zich zeer behulpzaam. Frans (*v.d. Wildenberg*) en Jan hadden de voorraden uit de zweeftoestellen laten halen en bij de Amerikanen brengen.

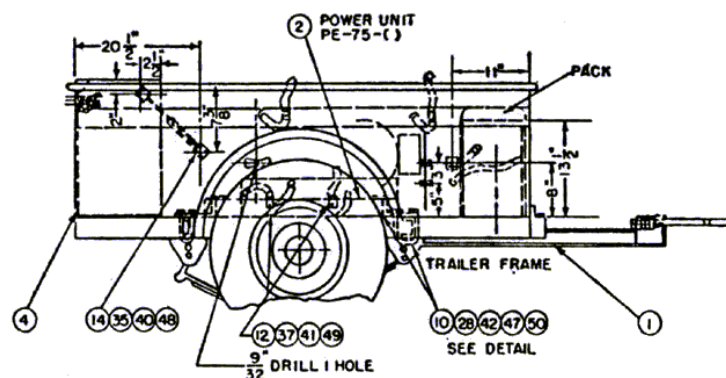
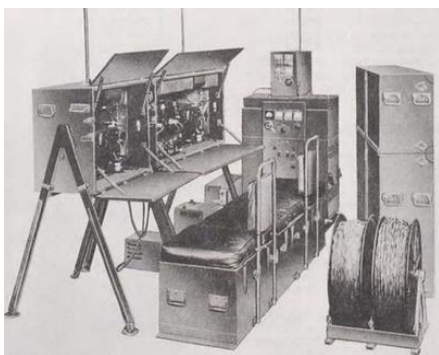

Radio set SCR-499

's Avonds werd er nog een paard gehaald om een groot zend- en ontvangapparaat weg te slepen. Dit gevaarte van 4000 kg zat ook in een van de gliders, maar gelukkig stond het op wielen en met een paard kon het gemakkelijk vervoerd worden. De sporen werden later zorgvuldig uitgewist om het de Duitsers niet al te gemakkelijk te maken, wat maar goed was ook, want even later kwamen een paar Duitsers in een luxe wagentje nog eens polshoogte nemen in de buurt van de neergestorte vliegtuigen.

De dag was zwaar geweest... Bijna iedereen was 's middags de bossen in gevluht om niet voor de Duitsers te hoeven werken en nu hadden ze bijna steeds voor de Amerikanen gewerkt en rookten "Camel en Chesterfield". De partizanen spraken nog met de Amerikanen het wachtwoord af en gingen dan naar huis om uit te rusten. Frans ontdekte onderweg nog een Amerikaan (*Tom Wegman*), die over hevige pijn in

de rug klaagde. Daar hij een goede verpleging scheen nodig te hebben, nam Frans hem mee en stopte hem thuis onder de wol. Gerrit kwam met Bert, die bij hem was ondergedoken, ook thuis en moest eerst zijn grote sigaar toch nog proberen, die hij van een Amerikaan had gekregen. Het was al laat geworden maar Jan, Piet en Frans kwamen toch nog even aan om de toestand te bespreken en te overleggen wat er de volgende dag gedaan moest worden.

Jan zou 's anderendaags naar Vessem en Wintelre gaan om te onderzoeken of daar veel Duitsers waren en om contact op te nemen met de verzetsgroepen en te vragen of ze voortdurend berichten wilden sturen: op het juiste moment zouden de Amerikanen dan gebracht kunnen worden.

Frans zou uit fietsen om in Casteren, Bladel en Hapert inlichtingen te verzamelen over andere Amerikanen en neergestorte toestellen. De rest was in Hoogeloon hard nodig. De bevolking zou echter volop meewerken, dat was voldoende gebleken en 't was nu toch bij ieder bekend, wie er bij de ondergrondse was.

Zo waren ze 's avonds om elf uur nog druk plannen aan 't uitwerken, toen een buurman (*H. Roosen, A-111, Hoogeloon*) Gerrit kwam vragen of hij even mee wou komen. Buiten deelde hij geheimzinnig mede dat bij hem aan huis een Amerikaan was aangekomen en hij wist niet wat hij ermee aan moest vangen, omdat het zo gevaarlijk was, daar er voortdurend Duitsers over de straat liepen. Gerrit ging aanstonds mee en trof daar inderdaad een Amerikaans piloot aan, een luitenant zag hij, met bebloed gezicht. Hij zat voor een stapeltje boterhammen, maar scheen weinig eetlust te hebben.

Toen Gerrit binnen kwam glimlachte hij pijnlijk en vertelde: "Veel pijn, gekneusde schouder, rechter arm stijf en knieschijf niet in orde; bloed aan 't hoofd had niets te betekenen, was maar een schrammetje". Gerrit vroeg of hij een paar honderd meter zou kunnen lopen, dan zou hij hem mee naar huis nemen. Het was te proberen... Buiten was 't stikdonker. Aan de voorkant van het huis klonken gespijkerde laarzen van de Duitsers over de straatkeien. De Amerikaan keek angstig en was blij toen ze het huis aan de achterkant verlieten en in de tuin verdwenen. Half gedragen door Gerrit, hinkte hij achter de tuintjes door. Nog steeds waren de Duitsers op straat te horen. Nu en dan moest even gerust worden vanwege de gebroken knieschijf. Er werd weinig gesproken. Het passeren van een slotje en prikkeldraad kostte veel moeite maar de piloot was klein van gestalte en niet erg zwaar.

Verbaasd keken de jongens in het hoofdkwartier op, toen Gerrit met zijn last kwam binnen gesjouwd. Direct werden natte doeken gehaald en het bloed voorzichtig van het gezicht gewassen. De Amerikaan was totaal uitgeput en zei dat hij niet goed tegen de rook kon. Jan de seminarist, een broer van Gerrit, die met vakantie was, zag dat hij flauw zou vallen en bracht hem met Gerrit even buiten. Vlug werd een borrel cognac gehaalde. Daarvan knapte hij spoedig op. De deuren werden even open gezet en toen hij weer binnenkwam was hij heel wat beter geworden. Nog een tikje vermoeid begon hij uit te leggen hoe hij hier was gekomen. Met zijn linkerhand tekende hij op een stuk papier de weg waarlangs hij gekomen was: een kapelletje, een opgeblazen brug, een boerderij, een bos, een toren enz. We zagen duidelijk dat hij uit de richting Vessem was gekomen en zich dikwijls had moeten schuil houden voor langskomende Duitsers.

We wilden niet meer vragen: hij was te vermoeid. Zijn naam was Eugene Blumberg, uit Atlanta in Amerika. Hij schreef zijn naam en we vroegen hem of hij van Duitse afkomst was. "Ja, zijn grootvader was een Duitser, maar hij zelf een volbloed Amerikaan". Daar hij moeite had om de ogen open te houden brachten Gerrit en Jan hem vlug naar bed, na zijn schoenen uitgetrokken te hebben en hem verder zo goed

mogelijk te hebben geholpen. De samenzweerders beneden gingen een voor een op huis aan, natuurlijk niet over de weg, want 't was al twaalf uur en de Duitsers patrouilleerden druk.

's Nachts werden nog drie Amerikaanse piloten die uit Bladel waren gekomen, door Bert en Theo uit Casteren naar het Heieind gebracht, naar de andere Amerikanen. (*Gerald Pitt, Delbert Dunham, Lucian Hopkins*)

Vlak voor ze er waren bedachten ze echter dat ze het wachtwoord niet kenden en dan zou het gevaarlijk zijn om de wachtposten te naderen. Ze gingen daarom eerst bij de landbouwer (*Karel Smulders*) aan die 's morgens het eten naar de groep Amerikanen moest brengen en deze zou ze tot 's morgens in de schuur laten slapen en dan meenemen als hij het eten ging brengen.

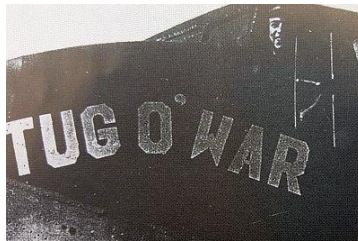

William Yeager

Op 17 september 1944 kwam te zuiden van de kerk in de Grootakker, Vessem, een C-47A Skytrain neer, nr. 42-100648, gevlogen door William C. Yeager (23) en afkomstig van het vliegveld Ramsbury. De tweede piloot was E.M. Blumberg en de navigator Thomas J. Wegman "Ik zag vlammen en rook uit de linker motor van Yeagers toestel komen. De vlammen reikten tot aan de staart en verspreidden zich over de rechterkant. Ik zag twee personen het vliegtuig verlaten. Toen ging het ontsnappingsluik bovenop de cockpit open en iemand wurmde zich daaruit en sloeg tegen de staart. Gelukkig ging zijn parachute open."

Co-piloot Eugene M. Blumberg is bij de familie Beex, Hoofdstraat 65 en navigator Thomas J. Wegman bij Frans van de Wildenberg, Hoofdstraat 70.



Vlnr. Frans van den Wildenberg, Tom Wegman, Harrie Hoskens en Jan Beex.

"De gewonde Tom Wegman werd opgepikt door de toen 24-jarige Frans van de Wildenberg, woonachtig aan Hoofdstraat 70 in Hoogeloon. Van de Wildenberg was werkzaam op het notariaat in Vessem en actief in het verzet. Achterop de fiets vervoerde hij de gewonde vlieger naar zijn woning. Een gevaarlijke tocht van enkele kilometers waarbij hij patrouillerende Duitse soldaten moest zien te ontwijken. Ook de twee andere overlevenden vonden onderdak elders in Hoogeloon. Van de Wildenberg ontving later voor zijn verzetswerk een eremedaille in de vorm van het verzetskruis. Niet geheel duidelijk is hoe lang de militairen hier ondergedoken zaten omdat kort na de crash, Hoogeloon en Vessem werden bevrijd."

Maandag 18 september

Rapport

Jan Gooskens ter verkenning naar Eindhoven gestuurd om de mogelijkheid te onderzoeken om de Amerikanen van Hoogeloon naar Son te brengen.

Aan drie timmerlieden in Hoogeloon opdracht gegeven tot het maken van kisten voor het begraven van de gesneuvelde Amerikanen.

Met Frans v.d. Wildenberg naar Vesseem geweest om de toestand aldaar te verkennen en om de mogelijkheid te onderzoeken of in Vesseem verborgen piloten in contact konden komen met de Amerikanen in Hoogeloon. Van Vesseem over Hoogcasteren naar Hoogeloon teruggekeerd om bij neergestort vliegtuig naar persoonlijke eigendommen te zoeken van de thuis verborgen piloten.

's Middags opdracht gegeven aan Jan Gooskens en Frans v.d. Wildenberg om zendapparaat uit zweeftoestel te halen op 't Heieind en aan Dick Sikkink en Bert Willems om 300 Amerikaanse handgranaten naar de schuilkelder bij ons thuis te vervoeren. Hierbij werden ze geholpen door enkele Casterse burgers, o.a. A. der Kinderen.

Ben zelf de posities der Duitsers gaan verkennen en hier en daar met Duitse Commandant een praatje gemaakt om plannen en hun sterkte te weten te komen. Dick Sikkink naar Casterse molen gestuurd ter verkenning.

's Nachts om 1 uur erop uit geweest met Frans v.d. Wildenberg, Bert Willems en Piet Waterschoot om twee kisten handgranaten van de Duitsers in te pikken. De zaak mislukte echter.

Verslag

De volgende dag 18 september kreeg Jan opdracht om over Vesseem naar Oerle te gaan en via Knegsel terug te komen, om te onderzoeken of er onderweg veel Duitsers waren gelegd.

Gerrit wilde de Amerikanen zo spoedig mogelijk gelegenheid geven om naar Son te vertrekken waar hun eigenlijke plaats van bestemming was. Bert en Piet werden naar Casteren gestuurd om de daar verzamelde munitie en wapens af te halen en naar de schuilkelder bij ons hoofdkwartier te brengen. Frans zou met Gerrit mee gaan naar Vesseem om te kijken of daar nog Amerikanen verborgen waren, om ze daarna bij die van Hoogeloon te brengen.

Ze gingen ook nog even bij dokter Gehéniau aan om te vragen of hij niet even bij Gerrit en ook bij Frans thuis kon komen om de gewonde Amerikanen te onderzoeken en te helpen. Hij beloofde aanstonds weg te rijden en te doen wat hij kon. Daarna zochten beiden naar de wapens van Eugene Blumberg, die hij daar in een heg had achtergelaten. Eugene wilde ook graag inlichtingen over zijn kameraden in het neergestorte vliegtuig. Het toestel bleek totaal vernield, met twee verkoelde lijken erin. Met het kaartje dat Eugene had getekend zochten ze toen nog naar zijn parachute en zijn pistool dat hij in de buurt had verstopt.



Dokter Hubert Gehéniau uit Vessem, 1943



Johanna Maria van Tilburg (Regina), Hapert 1939

Het bleek dat de piloot een verbazend goed geheugen en ook oriënteringsvermogen had, want ze hoefden slechts kort te zoeken en reeds hadden ze zijn parachute gevonden en toch was de piloot pas 's avonds uit Vessem gekomen en had hij zich voortdurend moeten verschuilen voor de Duitsers. Daar Frans een lekke band had gekregen, reed Gerrit vast vooruit om bij de andere neergestorte toestellen te gaan kijken hoeveel gesneuvelden er waren. In de Wagenbroeken waren drie gesneuvelden. Volk uit Hapert was souvenirs van het vliegtuig aan 't verzamelen en werd weggejaagd.

Op de Hondshoef bleken vier piloten te zijn omgekomen.

Gerrit reed direct terug naar het dorp en liet de veldwachter een wacht bij het toestel plaatsen om plunderen te voorkomen. Daarna bestelde hij bij de timmerlieden in Hoogeloon zeven kisten om de gesneuvelden zo spoedig mogelijk te kunnen begraven.

Bij zijn thuiskomst trof hij Bert, Piet en Dick aan, vergezeld van twee behulpzame Casterse burgers. Ze hadden een volle handkar met munitie en wapens en waren zelf nog van boven tot onder beladen. Met veel inspanning hadden ze het zwaar beladen wagentje overal binnendoor gesleept, om toch vooral geen Duitsers tegen te komen, daar dat erg ongezond zou zijn geweest.

Enkele honderden handgranaten, een zendertje, mitrailleurs, kisten met noodrantsoenen, gereedschappen, een typemachine, alles en alles hadden ze verzameld uit gedaalde zweeftoestellen, neergestorte vliegtuigen en uitgeworpen pakketten. De schuilkamer was te klein en een gedeelte werd in de tuin begraven onder aardappelloof. Twee kisten noodrantsoenen werden door Bert en Piet (*Watersloot*) naar 't Heieind gebracht waar de Amerikanen ze goed konden gebruiken.

Om elf uur kwam Jan thuis met gegevens van zijn reis naar Oerle en Vessem. Met behulp van Eugene werden de gegevens in 't Engels opgesteld en op een kaart aangebracht, die door Jan (*Beex*) de seminarist was getekend. Daar hij in zijn vakantie voldoende vrije tijd had, kon hij zich op deze wijze nuttig maken voor de verzetsbeweging en hij deed dit dan ook op een buitengewoon verdienstelijke wijze. Veel zorg besteedde hij ook aan Eugene die al aardig thuis raakte in de ondergrondse beweging en ons met goede raad bijstond. Eugene en Jan werden dan ook als leden van onze groep beschouwd en werkten naar vermogen mee.

's Middags werd ook Dick, het nieuwe lid uit Casteren, uitgestuurd naar Bladel om de toestand aldaar te verkennen. Gerrit ging in Hoogeloon hier en daar een praatje maken met de Duitsers om hun sterkte en hun plannen te weten te komen. 's Avonds ging de hele groep nog even naar het Heieind om de Amerikanen op te zoeken en nog eens een goede sigaret te roken. De Amerikanen waren bij Janus (*Adriaan Goossens*) in goede handen.

Een boer in de buurt van het Heieind zorgt voor boterhammen en warm eten. Karel Smulders sjouwt elke dag een of twee melkbussen met boterhammen naar het kamp. De drie boerderijen van Gooskens, Koolen en Smulders helpen waar het kan. Gooskens heeft onderduikers en ook Duitsers ingekwartierd zitten. Om beurten koken de drie boerengezinnen voor de Amerikanen, waarna het eten met bakfietsen werd gebracht door de knechten of de onderduikers. Om niet op te vallen verborgen zij die proviand in de melkbussen die zij bij zich hadden als zij de koeien, die in de wei stonden, gingen melken.



In zulke melkbussen werd de melk van de koeien verzameld. De boeren gebruikten de bussen in september 1944 ook om voedsel te smokkelen



Vooran: Artie Kitterman, Bela Benko, Joe Currerie, Harry Tinkcom, Mike Lewis.
Staan: Hartz, Adriaan Goossens (armband met opdruk KP P A N), Lucian Hopkins, pater Godfried van der Looij, Gerard Pitt.

Een boer in de buurt zorgde 's morgens voor de boterhammen en 's middags en 's avonds voor warm eten. De gebrachte noodrantsoenen deden de rest. De kerels zouden het best uithouden en ze lieten dit ook volop horen. Ze waren buitengewoon vriendelijk en dankbaar aan de leden van de ondergrondse. Gerrit deelde aan de commandant mede dat ze waarschijnlijk de volgende dag zouden kunnen vertrekken en legde de situatie op de kaart uit.

Dinsdag 19 september

Rapport

Jan Gooskens naar Vessem, Wintelre en Oerle gestuurd waarbij Jan Hageman is meegereden om de zaak te verkennen en te onderzoeken waar er Duits geschut stond opgesteld. Zelf toestand in Hoogeloon verkend en aantal van de gesneuvelde Amerikanen op laten nemen door Piet Waterschoot en Bert Willems.

Personen aangewezen om gesneuvelde Amerikanen, die nog bij de verbrande vliegtuigen lagen, op te laden, en 3 Gemeente arbeiders opgedragen om een graf te maken.

Bij het ophalen der lijken hebben zich bijzonder verdienstelijk gemaakt J. van Antwerpen, die paard en kar beschikbaar stelde, B. Willems die die ik met de leiding had belast er verder Thijs Zeegers (uit Rotterdam), J. Hageman er Jac Adriaansen. Tevoren heb in overleg met den pastoor de plaats vastgesteld waar het graf moest komen. Vermeld moet ook worden Jan Beex die alle herkenningsplaatjes en verdere persoonlijke eigendommen der gesneuvelde Amerikanen heeft verzameld en opgetekend.

's Middags Jan Gooskens dwars door de Duitse linies naar Duizel gestuurd naar de Engelse troepen, met een kaart door Jan Beex getekend waarop door ondergetekende de laatste gegevens betreffende de Duitse posities, getalsterkte en materiaal stond aangegeven. De Kolonel vroeg hem om den volgende dag terug te komen met nieuwe kaarten.

Dick Sikkink heeft die dag een mitrailleur gehaald uit Lage-Mierde.

Dirks en Meeuwsen uitgestuurd om wacht te houden bij neergeschoten vliegtuigen. Bert Willems allerlei boodschappen laten doen en manschappen bij elkaar laten roepen. 's-Avonds Frans v.d. Wildenberg en Piet Waterschoot naar Casteren gestuurd om twee Duitse krijgsgevangenen naar Hoogeloon te brengen.

Verslag

Op 19 september kreeg Jan weer dezelfde opdracht als daags tevoren en reed weer naar Vessem en Wintelre: opnemen waar Duitsers waren en uitkijken of ergens geschut stond opgesteld, want 's middags moesten weer kaarten door de linies gebracht worden.

Bert en Piet werden naar de neergeschoten vliegtuigen gestuurd om te zien of de daarbij geplaatste wacht zijn opdracht goed vervulde: Frans werd naar de Amerikanen gestuurd en Gerrit ging de positie van de Duitsers opnemen in Hoogeloon. Tevens gaf hij aan drie gemeente arbeiders opdracht om een graf te maken op het kerkhof van de gesneuvelde Amerikanen.

De burgemeester, de loco-burgemeester en het gehele gemeente personeel waren ondergedoken en het gemeente werkvolk had niets te doen en waren blij dat ze ook konden meewerken voor de goede zaak.

Er hadden zich trouwens veel personen gemeld om lid te worden van de ondergrondse, maar Gerrit had niemand meer aangenomen. Wel werden enkele personen aangezocht om 's avonds te helpen als de Amerikanen zouden begraven worden.

Voor de middag ging Gerrit nog even naar Vessem om het pistool van Eugene te halen, dat hij de vorige dag niet had kunnen vinden. Daar Eugene een nieuw, nauwkeurig kaartje had getekend, vond hij spoedig het pistool met behulp van twee jongens die aardappels aan het steken waren. Hij wilde juist weggaan toen hij een troep Duitsers zag aankomen. Om geen argwaan te wekken begon hij direct de jongens te helpen bij het oprapen van de aardappels, zolang tot de troep gepasseerd was. Toen kon hij goed uitkijken of de Duitsers niet ergens verborgen waren, en ging weer op huis aan.

's Middags ging hij naar Casteren om te informeren of er nog gummi handschoenen en parachutes waren, omdat die nodig waren bij het begraven van de gesneuvelde Amerikanen. Hij was juist aangekomen bij Bert, toen plotseling een overvalwagen stopte vlak voor de deur.



Een "overvalwagen" met P.A.N. bemanning

Aan alle kanten staken de geweerlopen naar buiten. Er lag zelfs iemand met het geweer in de aanslag voor op het spatbord.

Bert, Theo en Gerrit schrokken eerst wel wat maar al gauw zagen ze bekende gezichten. Het waren onze makkers uit Eindhoven, die vertelden dat ze de Amerikanen kwamen halen, die hier nog verborgen waren.

"En we hebben ook nog een paar moffen opgepikt vertelden ze, een Duits Hauptman en een militaire arts kwamen uit de auto gestapt en werden achter het huis gebracht. Posten met mitrailleurs hadden de straat afgezet want er konden elk ogenblik Duitsers langskomen. Achter het huis werd druk verteld hoe de Duitsers werden ingepikt, toen een van de Eindhovense jongens wat onvoorzichtig zijn pistool hanteerde.

Een schot ging af. De kogel ging juist door het bovenbeen van de Duitse Hauptman. Theo begon hevig uit te varen tegen de onvoorzichtige.

De gewonde werd terstond binnen gedragen en door de Duitse dokter onderzocht. Het bleek enkel een vleeswond, maar met veel bloedverlies. De Duitse arts achtte overbrenging naar het Duitse lazaret in Bladel dringend noodzakelijk. Daar werd natuurlijk niet op ingegaan, want dan was de hele zaak verraden.

Theo mopperde erg over de roekeloze streek die ze hadden uitgehaald door met een klein wagentje door de linies van Eindhoven af te komen en nu nog de aandacht te vestigen op de verzetsbeweging in de Kempen. Hij zei dat ze hun stomme streek weer goed konden maken door zo snel mogelijk naar Eindhoven terug te keren en de gewonde daar naar een ziekenhuis te brengen.

Voor ze wegreden hoorde Gerrit nog dat zijn broer Janus, die de laatste veertien dagen de KP-ploeg te Eindhoven had versterkt, ook was meegekomen in een motor met zijspan. Wegens motorpech was hij echter met Wim (Kelder) en "Frits" (Ad Hoyneck van Papendrecht) achtergebleven, in de bossen achter Vessem

We hoorden niets meer van hem, tot na de bevrijding toen Janus weer in Hoogeloon kwam. Hij droeg zijn hand in een verband en toen moeder vroeg wat hij mankeerde zei hij dat hij in een riek was gevallen. Pas later heeft ze het hele verhaal gehoord. Hoe ze stukken hadden aan de motor tussen Oerle en Vessem. Ze hadden hun Duitse legermotor langs de weg staan om te repareren, toen plotseling een troep Duitsers aankwam. Ze konden niets anders doen dan wegvluchten. De Duitsers begonnen direct met hun mitrailleurs door het bos te maaien en verspreiden zich waaivormig tot ze de hele zaak omsingeld hadden. Janus, Wim en Frits zaten hevig in de knel. Ze hadden niet snel genoeg weg kunnen vluchten door de overal inslaande kogels. Janus kreeg er een dwars door zijn hand, gelukkig enkel een vleeswond. De situatie werd steeds meer kritiek, want ze hoorden dat de Duitsers nog weer dichterbij kwamen. Gelukkig was Janus goed bekend in de streek en hij wist dat vlakbij een smalle, maar ook zeer diepe sloot was, zodat men er bijna rechtop door kon lopen. De sloot was boven bijna dicht gegroeid en zodoende konden ze nog juist op tijd ongezien door de omsingeling breken. Toen ze er eenmaal door waren, vluchtten ze zo snel mogelijk in de richting Eindhoven en verbonden onderweg nog de hand van Janus, die veel bloedverlies had.

Ondertussen was de overvalwagen met de gewonde Duitse Hauptman en de dokter weer uit Casteren vertrokken en Gerrit reed ook weer op huis aan, nadat Bert en Theo beloofd hadden dat ze 's avonds de parachutes en de gummi handschoenen bij elkaar zouden hebben. Ook kreeg hij nog enkele inlichtingen mee over de situatie in Bladel en Netersel. Ondertussen waren in Hoogeloon ook de gegevens uit de andere dorpen binnen gekomen en alles werd op de kaart aangetekend. Jan ging met deze kaart in zijn laarzen naar Steensel, waar de Engelse kolonel zijn hoofdkwartier had. Het was steeds gevaarlijk om Hoogeloon aan die kant te verlaten, want de Duitsers lieten niemand meer door, maar omdat we beter met het terrein op de hoogte waren dan de moffen, lukte dat toch wel.

De kolonel was zeer ingenomen met de nieuwe kaart met de bijschriften van Eugene en vroeg om zo mogelijk de volgende dag terug te komen met nieuwe gegevens. 's Middags was van hogerhand de opdracht binnen gekomen om zo mogelijk de politie bij het ondergrondse werk in te schakelen en zo ze betrouwbaar waren, als lid op te nemen. Hierdoor werd de groep versterkt door de veldwachter en een marechaussee. De veldwachter kreeg tegen de avond van Gerrit de opdracht om de leiding op zich te nemen bij het begraven van de gesneuvelde Amerikanen en te zorgen dat ze nog dezelfde avond op het kerkhof te Hoogeloon zouden begraven worden.

Bert moest hiervoor enkele burgers oproepen die mee zouden helpen, terwijl Frans in Casteren de parachutes en de gummi handschoenen ging halen, die nodig waren bij het begraven van de verkoelde lijken.

Jan van Antwerpen zou met paard en kar komen en Thijs, die sinds enkele dagen als ordonnans bij onze groep was ingedeeld, zou ook helpen.

Hij kwam echter al spoedig bij Gerrit zeggen dat de veldwachter de zaak niet aandurfde, omdat er te veel Duitsers in het dorp waren. Gerrit ging toen zelf mee en liet alles gereed maken. Met Thijs reed hij direct naar de Wagenbroeken, waar een van de vliegtuigen was neergestort, terwijl Bert en diens vader met Jan van Antwerpen op de kar meekwamen. Zij hadden de lijkkasten meegebracht en de gesneuvelden werden hier in gelegd, nadat eerst de helft van hun herkenningsplaatje was afgebroken. Daar hun kleding was verbrand werden zo goed als geen verdere persoonlijke bezittingen gevonden. In het schemer donker werden zij terstond naar het kerkhof vervoerd en begraven, zonder dat een Duitser er iets van had gemerkt. Direct daarop reden allen naar de Hondshoef waar het andere vliegtuig lag. Hier was het identificeren een hopeloze zaak, daar de lichamen totaal verkoeld waren.

Zij werden gezamenlijk in een kist gedaan en zo begraven op het kerkhof. Bij thuiskomst werden de namen van de gevonden herkenningssplaatjes allen door Jan, de broer van Gerrit, opgetekend en de plaatjes werden aan Eugene gegeven, die ze naar het Amerikaanse Rode Kruis zou opsturen, zodra daartoe gelegenheid was.

's Avonds werd Frans en de marechausee naar Casteren gestuurd om daar een krijgsgevangene te bewaken. Ze stieten echter onderweg op een troep Duitsers, die in de bossen gelegerd waren en terstond begonnen te vuren. Frans en zijn compagnon waren ongedeerd en trokken er zo vlug mogelijk tussen uit. Higgend kwam Frans op ons hoofdkwartier aan en vertelde dat de marechausee naar huis was gelopen. In plaats van deze ging nu Piet mee want de aflossing moest in elk geval doorgaan. Frans en Piet gingen nu langs een andere weg naar de plaats waar de krijgsgevangene moest bewaakt worden.

Woensdag 20 september

Rapport

Duitse stellingen en getalsterkte opgenomen. Kaarten getekend. Verkenningen laten doen in omgeving van Hoogeloon. 's Middags Jan Gooskens naar Duizel gestuurd met kaarten. De Kolonel vroeg om na te gaan waar Duits geschut stond opgesteld en nadere gegevens betreffende troepenbewegingen der Duitsers.

Frans v.d. Wildenberg en Meeuwse naar Casteren gestuurd om krijgsgevangenen te bewaken. Zelf een Duitser, die zich overgaf, weggestopt en zijn wapens en zijn uitrusting thuis verborgen.

Noodrantsoenen en ander materiaal naar Amerikanen op 't Hei eind laten brengen.

Graanhandelaars hun graan laten verspreiden met behulp van een eigen gemaakte politie verordening:

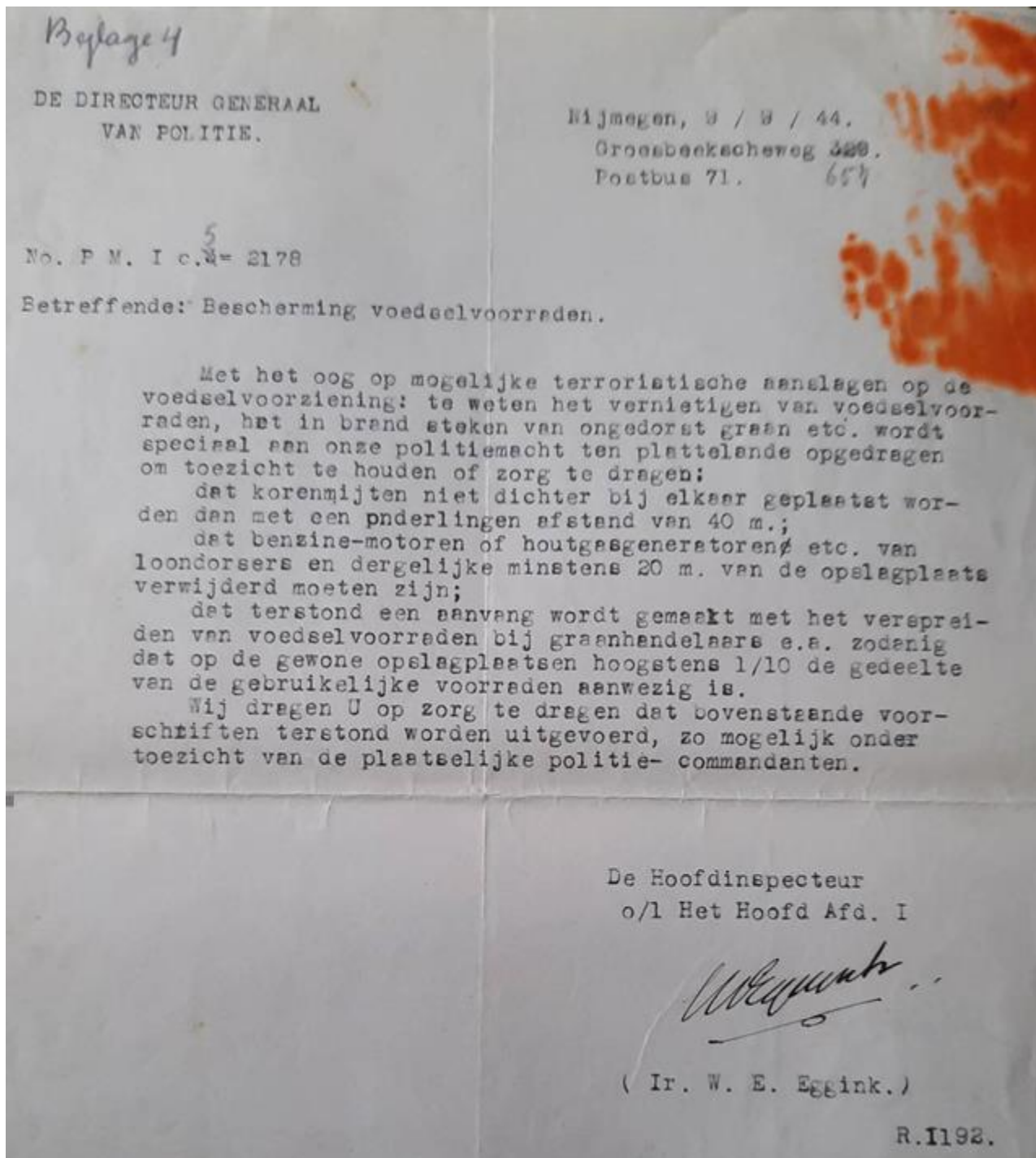

Verslag

De volgende dag op 20 september werd alles gemobiliseerd om de weg in Vessem en Wintelre af te zetten, om de Amerikanen naar Son te kunnen brengen.

Om tien uur kwam bericht uit Wintelre dat alles veilig was, maar dat de Amerikanen veel gemakkelijker naar Eindhoven konden gebracht worden, daar de Engelen tot Veldhoven en Oerle waren doorgestoten.

Op drie jeeps, beladen met 18 Amerikanen en twee leden van de ondergrondse om de weg te wijzen, vertrok de stoet uit Hoogeloon. De rest van de Amerikanen, ongeveer twintig man, gewonden, piloten en anderen die geen eigenlijke parachutisten waren, bleven achter in de bossen op het Heieind. De drie jeeps waren overladen met mitrailleurs en stenguns, met pistolen en handgranaten. Tussen Vessem en Wintelre kwam een Duitser aan gefietst, maar toen hij de Amerikanen zag liet hij zich als een blok van zijn Fahrrad vallen en vluchtte op de grote versnelling de bossen in. Even voorbij Wintelre, net om de hoek, werd een tweede mof ontmoet, die totaal verrast beide armen als een drenkeling de lucht in stak. De drie jeeps hadden echter teveel haast en de mof liet van verbazing zijn onderkaak een halve meter zakken, toen ze hem daar ongehinderd lieten staan. De lachende groep in de jeeps was reeds een heel eind verder toen ze hem nog steeds met de handen omhoog zagen staan, alsof hij de vrouw van Lot was, die van schrik verstijfde.

Inmiddels waren door de andere leden in Hoogeloon de Duitse stellingen en hun sterkte weer opgenomen en 's middags vertrok weer iemand met enkele kaarten naar de Engelsen. De kolonel vroeg om de volgende dag weer terug te komen met nauwkeurige posities van Duits geschut en nadere gegevens omtrent Duitse troepenbewegingen uit de richting van Tilburg.

Bert en Theo hadden 's morgens de directeur van de stoomzuivelfabriek gewaarschuwd om de voorraden te verbergen. De graanvoorraden waren reeds eerder verspreid en zo zouden de Duitsers in Hoogeloon weinig meer kunnen vinden.

's Middags bracht Gerrit een Duitser die zich had overgegeven naar de schuur van de kinderen van Antwerpen; Piet zou de wapens halen. Gerrit kwam onderweg nog even in 't nauw te zitten, toen ze vlak bij de weg een open stuk veld passeerden. Ze waren juist van achter een heg op dit open stuk gekomen, toen op ongeveer zeventig meter afstand een troep Duitsers over de weg kwam gemarcheerd. Hoewel de gevangene mof een overall aan had gekregen, begon zijn Duits bloed waarschijnlijk weer mee te spreken, misschien ware het enkel zenuwen, in elk geval wilde hij het onmiddellijk op een lopen zetten, maar Gerrit wist hem nog juist in bedwang te houden en beval hem zich rustig te houden en net te doen alsof ze een praatje stonden te maken. De Duitser gehoorzaamde zenuwachtig, maar de troep op de weg kreeg geen argwaan. Zodra ze gepasseerd waren sjouwde Gerrit weer verder met zijn gevangene.

Piet had intussen ook nog een rare stuip meegemaakt. Gerrit had de wapens van de gevangene Duitser in de schuur laten liggen en Piet zou ze daar komen halen.

Voordat hij echter met de zaak op huis aan sjouwde moest hij toch even de helm passen. Toen hij daarmee klaar was, hing hij ook nog de ransel om, maar gooide die direct weer af, want hij had opeens een pracht idee gekregen.

Hij trok eerst de Duitse uniformjas aan en dan weer de ransel. Het geweer hing hij over zijn schouder en juist was hij bezig een paar aan elkaar geknoopte handgranaten om de hals te hangen, toen plotseling een mof de deur van de schuur open trok.

Het was een Rode Kruis soldaat, die waarschijnlijk zijn ronde aan 't doen was. Piet stond hem als verstijfd met open mond aan te kijken, maar de mof zag hem voor een collega aan, gromde iets en vertrok weer.

Zodra Piet van de schrik bekomen was verliet hij langs de achterkant de schuur en liep

achter de huizen door naar ons hoofdkwartier, waar hij alles in geuren en kleuren kwam vertellen, terwijl hij zich van zijn arsenaal ontdeed en alles zo goed mogelijk werd weggestopt.

Ze waren juist klaar, toen Bert uit Casteren met Theo (*Dirks*) kwam binnen gereden door de poort langs de gevel van het huis. Ongelukkig waren ze gezien door een troep van dertig moffen die over de weg kwamen aangemarcheerd. Ze hielden halt voor ons hoofdkwartier en een van de moffen kwam achterom. Hij moest een Fahrrad hebben. Hij had de twee achterom zien rijden en was dus zeker van succes.

Bert had echter zijn nieuwe karretje al vlug achter enkele struiken verstopt, maar vijf andere fietsen stonden nog duidelijk in het gezichtsveld van de mof, want Piet had zijn fiets late staan en Jan was er, plus nog een buurman die zich de laatste dagen ook al verdienstelijk had gemaakt, en nu juist terug was met inlichtingen uit Lage Mierde. Verder stond er nog een oud karretje van Gerrit, die nu op sjouw was met zijn gevangen mof. De Duitser verontschuldigde zich heel onderdanig en zou de fietsen graag laten staan: "Aber ich habe sie nötig für meine Männer".

Jan zat danig in zijn rats, want voordat Gerrit op stap was gegaan waren ze van plan geweest om tussen Hoogeloon en Vessem enkele alleen lopende of fietsende moffen aan te houden en van hun wapens te ontdoen.

Toen Gerrit die andere mof moest wegbrengen kon er direct nog niets van komen, maar ze zouden gaan zo gauw Gerrit terug was en Jan stopte toen maar vast een paar Amerikaanse handgranaten in zijn fietstas... en nu kwam daar een mof het huis achterom getippeld en wilde zijn fiets meenemen. De gevolgen waren dan niet te overzien, want de moffen zouden al gauw merken wat er in de tas zat en ze wisten waar de fiets vandaan kwam.

Jan begon daarom met een heel droog gezicht de tas los te knopen van de bagagedrager en zei tegen de mof dat hij de tas graag zou houden. De mof stemde toe en Jan bracht opgelucht het gevaarlijke pakje naar binnen. Intussen waren nog twee andere moffen achterom gekomen en ze namen vier van de vijf karretjes mee. De oude ratelkast van Gerrit lieten ze staan, want er stond een grote bult op de voorband en dat vertrouwden ze niet erg. Ze maakten nog eens nederig excuus en vertrokken met hun buit, Theo en Piet vloekend achterlatend.

Ook de buurman was alles behalve goed te spreken. Jan was naar binnen gelopen om Jan de seminarist en moeder gerust te stellen, want deze waren druk bezig geweest om de Amerikaan te verstoppen, omdat Eugene zichzelf moeilijk kon helpen, vanwege zijn gebroken knieschijf en gekneusde schouder. Alles was nu echter veilig en Eugene betrok weer zijn gewone kamertje. Gerrit kwam thuis en vernam wat er gebeurd was: vier fietsen weg, alleen zijn rammelkast hadden ze laten staan. "Net iets om mee te geven als ze weer eens komen zoeken" zei Gerrit, want hij gaf liever dit ding mee dan huiszoeking te laten doen, want dat was levensgevaarlijk met al die wapens, plus nog een verborgen Amerikaan. Hij snapte nog niet dat moeder er zo kalm onder bleef. Bert en Theo vertrokken weer, nu te voet; ze gingen door de tuin en waren nauwelijks uit het oog of dezelfde mof die een half uur eerder de fietsen had gestolen, kwam weer door de poort binnen en stond achter het huis.

Gerrit ging hem aanstonds tegemoet om hem aan de praat te houden, dan konden intussen moeder en broer Jan de Amerikaan verstoppen. De mof kwam de ene fiets halen die hij daarstraks nog had laten staan.

Die ene fiets stond op vijftien meter afstand achter de heg, terwijl de fiets van Bert die ze een half uur eerder ook niet hadden gevonden, nu bovenop het plat dak lag. "Die fiets is weg" zei Gerrit "heb je een half uur geleden twee man achterom zien rijden" vroeg hij aan de mof, deze knikte "welnu" zei Gerrit, "die ene fiets die je toen hebt laten staan was van een hunner en deze was zo blij dat hij zijn fiets nog had, dat hij weer direct is weggereden, omdat het hier te gevaarlijk was". De mof vloekte en

mopperde, maar kon tegen deze redenering weinig inbrengen. Hij vroeg aan Gerrit of hij dan nog meer fietsen had, waar deze zei zeer verontwaardigd, dat er een half uur geleden vier fietsen waren weggehaald, waarvan er een van hem en een van zijn broer. De Duitser liet zich bepraten en trok mopperend af, Gerrit liep vlug naar boven om te zeggen dat alles veilig was.

Boven waren moeder en Jan druk bezig met zoeken en moeder riep dat ze de Amerikaan verloren waren. We hebben alle kamers afgezocht en hij is niet te zien. Het leek wel verstoppertje spelen toen Jan als bij schoolkinderen begon te roepen: "Eugene, come out, it is all safe" en waarachtig, daar hoorden we gerucht op de kamer waar hij altijd zat en waar moeder en Jan nog goed hadden binnen gekeken. Ze zagen nu dat Eugene achter een kapstok verborgen stond, waaraan verschillende kledingstukken hingen. Plat tegen de muur gedrukt had hij hier achter gestaan en een gabardine tot op mijn voeten laten zaken. Hij had door het raam de mof achterom zien komen en was toen maar gauw weggekropen.

Jan en Bert brachten tegen de avond nog een kist noodrantsoenen naar de achtergebleven Amerikanen. Ook zorgde Bert uit Casteren voor een doos sigaretten, daar de achterblijvers bijna niets meer te roken hadden. We konden echter niets als "Consi" presenteren, maar de Amerikanen lieten niet blijken of het wel helemaal volgens hun verwende smaak was.



Consi was een afkorting van Concentratiecigaretten. Hoewel voor Consi echte tabak werd gebruikt, in tegenstelling tot surrogaat als Bijsi (Bijna-sigaretten), die evenals gedenicotiniseerde tabak en natuurlijk amateurtabak niet op de bon was, kwamen er veel klachten over. Al snel werd de naam in de volksmond verbasterd tot het Cigaretten Onder Nationaal-Socialistische Invloed.

Frans en Piet gingen 's avonds opnieuw naar hun krijgsgevangene tussen Casteren en Westelbeers, nu niet om hem te bewaken, maar om hem verder te transporteren, want het wachtkloppen begon ons danig te vervelen, vooral omdat we zo weinig leden hadden die elders veel harder nodig waren.

En nu had iemand het pracht idee gekregen om de moffen naar de Amerikanen te brengen. Deze waren met twintig man en wisten met hun tijd geen raad. Niemand was dus beter in de gelegenheid om de wacht over te nemen.

Het plan werd ook door de Amerikanen goedgekeurd en nu gingen Frans en Piet hun gevangene overbrengen. Deze meende natuurlijk alweer dat zijn laatste uur geslagen was en kwam nog met tranen in de ogen bij de Amerikanen aan. We waren gelukkig van deze lastpost af.

Donderdag 21 september

Rapport

's Morgens Thijs Zeegers en Bert Willems naar Casteren gestuurd, Piet Waterschoot en Meeuwse naar Vessem, Frans van de Wildenberg naar Hapert.

Allen met opdracht de Duitse stellingen etc. op te nemen en om ongeveer negen uur terug te zijn. Zelf met Jan Gooskens alle stellingen af geweest onder leiding van een Duitse Hauptmann, die we onder bepaalde voorwendsels hiertoe hadden overgehaald. Tevens langs omwegen van hen inlichtingen verkregen over troepensterkten en plannen. Te half tien waren alle uitgestuurde verkenners terug en op een te voren door Jan Beex getekende kaart werden de Duitse stellingen met materiaal en getalsterkte aangegeven. Frans van den Wildenberg en Thijs Zeegers naar Hapert gestuurd met dagrapport. Het commando zo lang overgegeven aan veldwachter Dirks. Zelf met Jan Gooskens om tien uur naar Duizel vertrokken waar we direct bij de Kolonel werden toegelaten en de kaart werd bestudeerd en door ons uitgelegd. Na veel telefoongesprekken beloofde de Kolonel ons, dat de Engelse troepen "zeer spoedig" in Hoogeloon zouden zijn, en na ons hartelijk bedankt te hebben voor de inlichtingen en sigaretten en versnaperingen voor de P.A.N. meegegeven te hebben, raadde hij ons aan om spoedig naar Hoogeloon terug te gaan. Toen we na een goed half uur op den Heuvel aankwamen waren daar reeds de eerste tanks. Met patrouilles zijn we toen in de richting van Hoogeloon vertrokken om de Duitse mitrailleursnesten aan te wijzen. Onder zwaar Duits vuur en nog sterker Engels mitrailleurvuur zijn we toen Hoogeloon binnengedrongen, waarbij zich Jan Gooskens heeft gedragen alsof het zijn dagelijks werk was.

Zodra we de kom van het dorp bereikt hadden, hebben we het huis van Coppens aangewezen, waar het Duitse commando was gevestigd, en waar het met handgranaten werd verdreven. Een stervend Duitser hier te drinken gegeven.

Daar we ongerust waren over de toestand van de bij ons verborgen Amerikaan en de andere huisgenoten, zijn we met tweeën voor de Engelse troepen uit, doorgestoten naar ons huis, alles was gesloten voor de rondlopende Duitsers. Toen bleek dat alles in orde was zijn we direct terug gegaan om ons stoottroepenwerk voort te zetten.

Jan Gooskens bleef op den hoek van de Casterse weg vuren op vluchtende Duitsers terwijl ik tussen J. Kolsters en H. Jacobs op zes vluchtende Duitsers stiet waarvan er echter slechts twee gewapend waren. Op het commando "Waffen nieder" gaven zij zich terstond over en bracht ik ze in de richting der Engelse stoottroepen, die inmiddels tot W. Kerkhof waren doorgedrongen en die de krijgsgevangenen verder op verborgen wapens fouilleerden. Met behulp van een Engels soldaat bracht ik ze toen naar de school, waar ze werden overgenomen.

Onmiddellijk keerde ik terug en was juist op tijd om met de eerste troepen en Jan Gooskens thuis aan te komen en de Amerikaanse piloot aan te wijzen. Inmiddels waren ook Frans v.d. Wildenberg en Thijs Zeegers van Hapert uit met de eerste tanks naar Hoogeloon gekomen en hadden verdienstelijk werk verricht met aanwijzen van Duitse stellingen op Landorp.

Piet Waterschoot en Bert Willems, die thuis de wacht hadden gehouden bij de Amerikaanse piloot en de verborgen wapens, waren nu vrij gekomen en werden eveneens aan het werk gezet. Veldwachter Dirks zat nog in het door de Duitsers bezette gebied en was nog niet ter beschikking. De rest der P.A.N.-leden kregen opdracht om de stoottroepen te vergezellen. Frans van den Wildenberg en Jan Gooskens kregen opdracht om met behulp van Engelse tanks de Amerikanen op het Heieind te bevrijden.

Zelf ben ik met de Engelsen naar mijnen gaan zoeken rond de oude Toren. 's Avonds met de hele groep en enige leden van de Hulppolitie materiaal verzameld.

Verslag

Er zat spanning in de lucht. 's Nachts waren er weer flinke groepen Duitsers bij gekomen. Overal waren ze reeds, voor dag en dauw, aan 't graven en mitrailleurstentjes aan het bouwen. Van de daags tevoren krijgsgevangenen Duitser vernam Gerrit na ondervraging, dat de Duitsers wel veel versterking zouden krijgen en dat er een zware strijd verwacht werd. Ook zouden er mijnen worden gelegd, want er werd een aanval van de Engelsen verwacht. In elk geval, alles wees erop dat de Duitsers grote plannen hadden. In alle vroegte had Gerrit al bijna de hele groep uit gestuurd om berichten te verzamelen: Thijs en Frans naar Hapert, Bert en de marechaussee naar Vessem, Piet en Dick naar Casteren en Netersel. Om acht uur was reeds bekend dat dat grote troepenbewegingen van Tilburg naar Hilvarenbeek en Esbeek aan de gang waren, waarbij veel zwaar geschut werd meegevoerd. Alles trok in deze richting. De toestand werd spannend.

Frans had nog eens geweldig geboft: 's morgens had hij Gerrit om een pistool gevraagd, maar deze vond het beter dit niet mee te nemen daar ze toch uitsluitend op berichten uit waren en geen papieren of andere verdachte dingen bij zich hadden. Frans gaf niet graag toe en vertrok tenslotte toch ongewapend. Nog geen kwartier van huis werd hij aangehouden door een troep Duitsers, die hem van boven tot onder fouilleerden. Ze vonden gelukkig niets, anders hadden we Frans niet meer teruggezien. Om half negen was Gerrit van plan om nog even de toestand in Hoogeloon op te nemen, om daarna door de linies te gaan en de Engelse kolonel van de toestand op de hoogte te brengen. Het was een heel probleem om overal achter te komen, want overal waren Duitsers bezig met graven of het inrichten van stellingen, en het was verboden te naderen.

Een toeval kwam echter te hulp: bij Bert thuis waren twee Duitsers de kelder binnen gedrongen en hadden enkele inmaakflessen met vlees meegenomen. Zodra Gerrit dat hoorde stapte hij in gezelschap van Jan direct naar het Duitse hoofdkwartier, beiden in overall. De Hauptman zat met enige officieren bij een boer in de kamer. Gerrit klopte en stapte onmiddellijk binnen. In gewoon Hoogeloon dialect vroeg hij terstond de kapitein te spreken. De Hauptman was echter druk de kaart aan 't bestuderen met z'n officieren en vroeg wat hij kwam doen. Gerrit vertelde in het Hollands dat twee soldaten vlees hadden gestolen enz. De Hauptman schudde: "Kan nicht verstellen, warten Sie ein moment" en hij begon ongeduldig met zijn officieren weer de situatie te bespreken.

Gerrit kon alles nauwkeurig volgen en wel vijf minuten was hij "bij de bespreking tegenwoordig". Toen de Hauptman eindelijk opkeek was hij verbaasd Gerrit daar nog te zien staan en vroeg knorrig nog eens wat hij kwam doen en waar hij nog op wachtte. Gerrit deed of hij daar niets van verstond en begon weer over de twee soldaten die vlees gestolen hadden. De kapitein, die niet zo'n beroerde kerel was, begreep eindelijk wat er aan de hand was en ging naar de dichtstbijzijnde stelling om te zien of daar de twee booswichten bij waren.

Gerrit of Jan kenden er natuurlijk geen van, maar zeiden dat ze dan waarschijnlijk wel in de volgende stelling zouden zitten. Ga maar kijken zei de Hauptman en Jan en Gerrit stapten op om met vergunning van de Hauptman de hele zaak af te gaan kijken.

Nauwkeurig werden de mitrailleurs geteld. Bij elke volgende stelling klonk steeds een kort halt en werden ze met een nors gezicht teruggestuurd, waar ze dan naar de Gruppenführer vroegen en vertelden dat ze door de kapitein gestuurd waren, was 't direct alles neerbuigende vriendelijkheid.

Natuurlijk waren de soldaten die vlees gestolen hadden er niet bij maar de mitrailleurs waren allen geteld en de plaatsen van de mortieren nauwkeurig in het geheugen opgetekend. Halftien waren ze terug in het hoofdkwartier van de ondergrondse. Janus had van 't Heieind bericht gestuurd dat honderd Duitsers vlak bij de Amerikanen waren gekomen om hun mortieren op te stellen. De toestand was daar zeer kritiek. Jan de seminarist had de kaart klaar. De gegevens uit Casteren, Bladel en Netersel, uit Vessem en ook de troepenbewegingen vanaf Hilvarenbeek werden aangetekend, waarbij Eugene zoveel mogelijk hulp verleende.

Niet alleen de vaste stellingen werden opgetekend, maar ook de marcherende troepen werden met een pijl en het aantal op de kaart aangeduid. Ook werd zoveel mogelijk aangetekend waar vermoedelijk mijnenvelden waren aangelegd en welke bruggen waren ondermijnd.

Het was erg gemakkelijk dat Eugene zo goed met de Engelse technische termen op de hoogte was. Een brief van Eugene en van de Amerikanen op 't Heieind werd nog in de kleren verstoppt en daarna stapten Jan en Gerrit in de richting van Duizel, waar de Engelse kolonel nu zijn hoofdkwartier had opgeslagen.



Ze wisten van hun onderzoekstocht een uur geleden nog precies de Duitse posten te zitten en het was zodoende een klein kunstje om door de linies te komen. Op de Heuvel leenden ze ieder een fiets en toen ging het met een vaartje naar Duizel. De Engelse kolonel was zeer verheugd over de nieuwe gegevens.

We vertelden hem de laatste berichten en van de opmars van de Duitsers in de richting van Hoogeloon. Ze vertelden hem dat bij hun vertrek nog maar ongeveer driehonderd Duitsers in Hoogeloon waren, maar dat dit aantal tegen de middag wel tot duizend kon oplopen.

Ook vertelden ze dat de toestand van de achtergebleven Amerikanen zeer kritiek was, daar ze elk ogenblik door de vlakbij gelegde Duitsers konden worden ontdekt.

De kolonel begon direct alles op te bellen, vroeg nadere inlichtingen, belde weer en vroeg nog eens naar de getalsterkte en stuurde verscheidene ordonnansen uit, in een woord: hij zette de hele zaak in beweging.

Hij vroeg aan Jan en Gerrit nog hun namen en gaf een flinke voorraad sigaretten mee

voor de ondergrondse in Hoogeloon. Dan zei hij dat ze vlug moesten teruggaan in de richting van Hoogeloon, want dat de bevrijding daar eerder zou komen dan ze verwachtten. Toch moesten ze onderweg nog een kwartiertje verletten met vragen of antwoorden van nieuwsgierige Duizelse mensen, die wilden weten hoe de toestand in Hoogeloon was.

Ze waren nauwelijks op de Heuvel aangekomen en zetten hun fiets weer bij de boer in de schuur of daar kwamen drie Engelse tanks aan gerammeld en een eind verder kwamen er nog steeds meer aangerold.

Bij de laatste huizen van de Heuvel, ongeveer een kwartier van de dichtstbijzijnde Duitse stelling, hielden ze halt. Gerrit en Jan er meteen naartoe. Er werd echter gewacht op nog meer versterking voor ze verder trokken. Gerrit en Jan gingen vast met een paar verkenners naar de rand van het bos van waaruit de Duitse stellingen te zien waren.

Op de Heuvel was juist een bruiloft en daar het bijna twaalf uur was werden Jan en Gerrit uitgenodigd om mee te komen eten. Er kwam zelfs nog een flesje cognac op tafel en met twee of drie borrels zou de intocht in Hoogeloon veel gemakkelijker worden, want dat het er knallen zou hadden ze 's morgens reeds kunnen zien, toen er steeds meer Duitsers Hoogeloon binnen kwamen gemarcheerd.

De kaart werd nog eens geraadpleegd. Jan en Gerrit gaven nog wat uitleg, hoewel alle gegevens die ze 's morgens hadden gebracht reeds waren aangetekend.

De aanval begon.

In Hoogeloon was intussen de toestand allesbehalve rustig. Frans en Thijs waren met een opdracht van Gerrit naar Hapert vertrokken, om daar de plaatselijke commandant in te lichten en in ons hoofdkwartier waren Piet en Bert achtergebleven bij Eugene, Jan en moeder.

Reeds om 10 uur kwam een lange stoet Duitsers met geschut en mortieren van Casteren af en draaiden Hoogeloon af, in de richting van Vessem.

Eugene en Jan tekenden alles nauwkeurig op en telden de kanonnen en zoveel mogelijk manschappen. Vijf minuten later kwam een kleine troep van Vessem en marcheerde in de richting van Hapert. Om elf uur kwam weer een grote troep uit Casteren. De Duitsers die hiermee binnenkwamen begonnen direct overal te graven. Ze kropen gebukt langs de heggen en slopen van het ene huis naar het andere, met sprongen liepen ze over een open stuk.



De Duitsers kwamen uit Casteren, de Engelsen uit Landorp.

Eugene, met een pak van Gerrit aan en zonder zijn Amerikaanse snorretje, zat op de uitkijk. Reeds lang had hij gemerkt hoe onrustig de Duitsers waren. Toen Jan weer een praatje bij hem kwam maken, daar boven bij het raam, zei Eugene "Ik denk dat Gerrit nog gelijk zal krijgen en dat hij de Engelsen meebrengt" "Hij kan weer ongeveer terug zijn" zei Jan. In de verte klonk het gerikketik van een mitrailleur. "Ze zijn hem aan 't proberen" zei Piet. Maar het vuur werd herhaald en bleef uiteindelijk ononderbroken doorgaan. Drie, vier mitrailleurs klonken door elkaar. Nu en dan klonk ook een zwaardere dreun. "Ze zijn op komst" zei Eugene en als hij dat zei dan was 't ook zo. "Ik denk dat het 't beste is als we naar beneden gaan" zei hij rustig in 't Engels. "Zouden we hieronder niet eens een paar handgranaten tussen gooien" zei Bert en hij wees door het raam naar buiten, waar een tiental moffen bij elkaar stond gegroept, die zenuwachtig rondkeken. "De Engelsen zijn nog te ver" zei Eugene, "kom we gaan naar beneden". Beneden was moeder met het eten bezig. "Ik begrijp niet dat Gerrit nog niet terug is, hij had allang terug kunnen zijn". "Die komt wel" zei Jan en hij brengt de Engelsen mee, want het is aan de Duitsers te zien dat er iets op komst is en ik denk dat ze op de Heuvel al aan het vechten zijn.

"Is het niet te gevaarlijk voor Eugene om nu beneden te komen" vroeg moeder "want kijk daar lopen alweer vijf moffen achter het huis door en aan de voorkant staat het ook vol". Ze denken op het ogenblik niet aan Amerikanen. Ze hebben genoeg met zichzelf te stellen" zei Eugene, voor wie de vraag vertaald was.

Moeder bleef echter ongerust naar de Duitsers kijken; met kromme ruggen liepen ze langs de weg, achter de bomen door, met mitrailleurs en pantservuisten in de hand. Massa's pantservuisten hadden ze. Het vuren werd erger. Steeds onrustiger werden de Duitsers. Geen enkele liep nog rustig over de straat, allen liepen, sprongen of kropen. Zwaardere knallen klonken als van licht geschut en nu en dan een doffe klap. "Wat zouden die doffe knallen zijn" vroeg Bert. "Ik denk pantservuisten" zei Jan en Eugene knikte toen hem de vraag in 't Engels werd gesteld....Reeds ruim twee uur was het geleden dat het eerste mitrailleurvuur gehoord was. Het geknetter en gedreun was steeds heviger geworden, maar nog altijd was niets van de strijd te zien, echter des te meer te horen.

Om de stemming erin te houden werd Eugene door Jan ingewijd in de geheimen van de Nederlandse taal, terwijl Bert en Piet, Engels probeerden te leren. Vooral Piet kon zich al heel goed verstaanbaar maken. Om vier uur toen het mitrailleurvuur en het andere geschut steeds heviger werd, kwamen er ook telkens Duitsers achter het huis door gelopen. "Zou het nog geen tijd worden om er een paar neer te schieten" zei Bert en Piet was er ook aanstonds voor te vinden en zelfs Jan was in de stemming om direct een geweer te grijpen en er eens flink onder te maaien.

Eugene raadde het echter af. Drie man is te weinig, zei hij, er zijn nog honderden Duitsers. Ze steken het huis in brand en zonder dat geschiet gaan ze er toch wel aan. Opeens hoorden ze kogels fluiten, vlak achter het huis door.

"Terug achter de muur" riep Eugene. Ze zagen de Duitsers door de tuin lopen en mee neerduiken als het gieren en fluiten van de kogels te erg werd.

"Kom binnen" zei moeder en allen gingen in de keuken zitten en deden het slot op de deur. "Anders komen de Duitsers binnen en beginnen de gevechten in huis en dan blijft er niets over", zei Eugene. Ze zaten daar vijf minuten en de spanning bleef stijgen. Nu eens was het doodstil dan weer trilde het gehele huis van de schoten.

"Ik ga nog eens kijken, ik zie liever wat er gebeurt" zei Jan en allen gingen mee. Bert keek door het winkelraam en zag opeens een machtig grote tank op de hoek van de Casterseweg staan, nog geen tachtig meter van hen af. Majestueus bewust van zijn

kracht, draaide de machtige koepel over de Casterseweg en opeens schoten drie rokende vuurstralen uit de lange pijp, dan draaide de koepel iets en weer spuwden vijf, zes stralen uit de vurige monding. Dan draaide hij opeens met een korte zwenking recht op het winkelraam en stond dan stil.



Engelse tank in Casteren

"Duck!!!" riep Eugene en schoot onder de tafel. "Duck!!" Riep hij nog eens en allen volgden. Zo zaten ze daar met z'n vijven zo goed en zo kwaad als het ging onder een tafel, wachtend op het fatale schot...om de spanning te breken zei Piet, tegen Eugene dat hij niet zo dicht bij moeder moest kruipen. Allen schaterden het uit, alleen Eugene begreep niet waarover zo gelachen werd. Jan deed alle moeite om het in het Engels vertaald te krijgen. Piet bleef nog meer grappen vertellen, die meestal onvertaalbaar waren, maar Eugene lachte dapper mee, al snapte hij er niets van.

Later begrepen ze niet hoe ze zo'n plezier hadden kunnen hebben, terwijl elk ogenblik een zwaar schot het huis in puin kon leggen.

Een minuut hadden ze onder de tafel gelegen en waarschijnlijk was het nog minder, toen opeens een heftig gebons op de achterdeur klonk. Daar de gordijnen dicht waren was niet te zien wie er aan was. "Dicht laten" zei Jan ...

Kwart voor twaalf waren Gerrit en Jan, versterkt door een stevig bord soep en drie echte ouderwetse borrels, met de voorste stoottroepen op stap gegaan.

"Die borrel smaakte" zei Jan, "Dat zou ik denken" zei Gerrit. "Maar de soep was nogal zout, ik krijg er nog meer dorst van".

Een zware tank schoof langs hen heen. Daar achter volgden op een kluitje, acht Engelsen of Schotten, gebukt door de sloot langs de weg. Zware mitrailleurs schoten over hun hoofden heen op de Duitse stellingen neer. Bij de Duitsers zou nu een flink hagelbuitje vallen.

Ver links zagen ze verschillende zware rookkolommen de lucht in stijgen. Daar waren de Engelsen vanuit Hapert over Landorp, Hoogeloon binnen gevallen.



De Engelsen kwamen uit Landorp

Waarschijnlijk zouden Frans en Thijs daar wel bij zijn, want die waren voor 's middags nog naar Hapert gestuurd.

Jan maakte zich erg ongerust over de brand, want een van de rookkolommen lag juist in de richting van hun huis. Later bleek dat werkelijk hun stal en schuur waren afgebrand.

Ze stonden nog samen te gissen waar de brand ergens kon zijn, toen opeens vlakbij een kogel in het zand petste; een andere ketste af op de zware huid van de tank.

"Duck" riep een bezweet Engels sergeant met een prachtig rood snorretje en allen vielen tegen de grond. Nog meer Duitse kogels kwamen in de buurt maar ook de Engelse mitrailleurs begonnen in groter aantal te rammelen.

Het Duitse schieten hield niet op en bleek en bleek zeer goed gericht.

Gerrit stond op en ging naar een schot met een zware veldkijker en wees hem op een klein raampje aan de schaduwkant van de toren, dat met het blote oog bijna niet te zien was. De Schot keek, riep een scherpschutter en wees naar de toren. Deze stelde zijn geweer in op de juiste plaats; ook anderen richtten hun mitrailleur op de toren en het Duitse vuren hield weer een ogenblik op.

Langzaam trok de stoet voorwaarts, tot een bosrand voor een open vlaktes.

In de heggen aan de overkant, op ongeveer driehonderd meter, zaten de Duitsers; dit wisten de Engelsen, het stond op hun kaart met blauwe lijnen duidelijk aangegeven.

Een half uur klonk een moordend vuur. Geen stap deden de Engelsen vooruit.

Jan en Gerrit werden ongeduldig. Geen Duitse luis kon meer in leven zijn, daar aan de andere kant en de Engelsen bleven maar wachten. Daarbij kwam een hevige dorst en ...honderd meter verder stond een huis.

"We gaan drinken " zei Gerrit en Jan sprong ook achter op de eerste tank die eindelijk langzaam vooruit rolde. Er kwam geen Duits vuur meer.

Ze kwamen bij de boerderij aan en dronken uit een emmer water, die bij de put stond. Daar kwamen ook de Engelsen aan: ze hadden dan toch eindelijk gemerkt dat er geen Duitser meer kon zitten.

"You are very cool" zei een dikke Engelsman toen Jan en Gerrit weer met de tank megingen, die juist passeerde.

Onder voortdurend vuren ging het nu voorwaarts naar de kom van het dorp; zeven of acht tanks volgden vlak bij elkaar en reden tot aan de harde weg.

Daar begonnen ze direct aan weerskanten de straat schoon te vegen van Duitsers die hier en daar nog achter de huizen vluchtten. Langzaam, voetje voor voetje, ging het verder.

Tussen alle huizen door werd een regen van kogels gestuurd naar vluchtende Duitsers die overal de tuintjes in waren gevlucht, en door de huizen werden beschermd.

Vijftig meter voorbij de eerste korte draai was 's morgens het hoofdkwartier geweest van een Duits SS-Hauptman, een echte bullebak.

Gerrit maakte de man in de tank hier opmerkzaam op, maar nauwelijks had hij het gezegd of 't regende kogels op en over de tank.

Vanuit het Duitse hoofdkwartier werd geschoten, waarschijnlijk vanaf de zolder van de maalderij, die er tegenaan gebouwd was.

Jan en Gerrit waren achter de tank gekropen en hoorden hoe deze het vuur beantwoordde. Een tweede tank kwam helpen.

Dan ging het met een vaartje vooruit. Een Duits officier vluchtte nog uit de maalderij het huis in. Een Engelsman sprong uit de tank en een handgranaat werd door de deur naar binnen geslingerd. De scherpe knal werd gevolgd door het gegil van een Duitser, die echter zelf ook nog een handgranaat greep en hem buiten wilde gooien. Hij kon zijn handgranaat echter niet meer buiten het vertrek krijgen en verwondde zichzelf meer dan zijn vijanden.

Gerrit liep direct naar binnen en zag dat de Duitser stervende was. Hij vroeg of er nog meer Duitsers waren, maar de SS-er antwoordde alleen dat hij veel pijn had. Ondanks alles kreeg Gerrit toch iets medelijden met de gewonde, wiens lichaam geheel was opengereten door de granaat en gaf hem een beetje te drinken. Jan kwam ook nog kijken en samen liepen ze toen weer verder.

Geen sterveling was nog op straat te zien. Alleen de tanks al een eindje verder waren geweest, kwamen weer terug. Ze hadden zo'n tegenstand niet meer gehad, sinds Caen, vertelde de Engelse sergeant, die boven uit zijn tank keek.

Een moment was 't een beangstigende stilte, het leek of alles was uitgestorven.

Het was werkelijk een opluchting toen eindelijk de mitrailleur begon te ratelen en achter de school zagen ze nog enkele Duitsers wegvluchtten.

De tanks bleven daar wachten en Gerrit vroeg aan Jan of ze niet door zouden lopen want hij begon erg ongerust te worden over de huisgenoten en de Amerikaan.

Jan stemde hier aanstonds mee in en samen liepen ze verder. Geen levend wezen was te zien.

Bij de kerk heerste doodse stilte. Voor ze de draai om gingen zagen ze de tanks ook weer vooruit komen.



Heieind

Hoogeloon

Vessem



"Hoofdkwartier" Beex, Blumberg Hoofdstraat

Duitsers -> Casteren <----- Casterseweg

----- Brouwerstraat

Maalderij

Z Zuivelfabriek

I

I ----- De Hoef -----

I

I

70 Hoofdstraat v.d. Wildenberg, Wegman

I

65 ----- Bieshof -----

I

I

I

54 Gemeentehuis

I

I

I

I

I Torenstraat -----> Hoogcasteren

I

I

I

52 St Pancratiuskerk

I

I

I Heuvelseweg -----> Heuvel

I

I

Engelsen

L Landorp

H Hapert



Langs het gemeentehuis en het postkantoor ging het verder. Op tweehonderd meter zagen ze een Duitser in gebukte houding de weg oversteken. Vijf anderen volgden in dezelfde schichtige houding. Ze hielden vlug links van de weg, maar nauwelijks hadden ze dit gedaan of kogels kletterden tegen de muur waar ze langs gingen. Glasscherven rinkelden. Duits vuurkwam waarschijnlijk van de Hoef of uit een tuin die in die richting lag. Met grote sprongen liepen beiden naar de overkant, maar ze waren nog niet midden op de weg of de ruiten van de boerderij aan de rechterkant rinkelden tegen de grond, vuur van de Engelse tanks in de rug.

"Recht vooruit..." schreeuwde Gerrit tegen Jan en beiden stormden in looppas vooruit om uit het gevaarlijke kruisvuur te komen. De Casterseweg kwam daar van links op de hoofdweg en een zestig meter die richting uit gingen verscheidene Duitsers met sprongen over de weg, maar die hadden het te druk met zichzelf.



Omijkend zagen ze de tanks vlug naderbij komen. Nog een klein eindje rennen en ze stonden aan de poort van hun "Hoofdkwartier", vlug liepen ze achterom, geen Duitser te zien; 't was er doodstil, niemand in de schuilkelder. Ze bonsden op de deur.. geen antwoord. Ze riepen hun namen en verzochten om open te doen. Toen kwam Jan eindelijk het slot van de deur schuiven. Vlug naar binnen anders komen de Duitsers erin, zei hij, want er komen er geregeld over de plaats.

Het was donker binnen want de gordijnen waren dicht. Gerrit knipte de lamp aan en zag de vreemdste plechtigheid die hij ooit had meegemaakt: moeder, Eugene, Piet en Bert, allen als een kluwen bij elkaar, onder de tafel. Piet kwam direct met een grap voor de dag en moeder vroeg of de tank al weg was. De tank was doorgereden en alles kwam weer tevoorschijn.

Gerrit liep naar boven om handgranaten te halen en Jan schoof de gordijnen weg, en knipte het licht uit. Gerrit kwam weer zwaar bewapend naar beneden en bracht ook wat voorraad voor Jan mee. Waar zijn de Engelsen, vroeg moeder. De tanks zijn hier nu aan het komen en het voetvolk is nu zowat bij de school, of misschien al verder, zei Jan.

"We gaan nu direct terug, want 't loopt nog vol moffen". Bert en Piet wilden ook mee, maar moesten thuisblijven van Gerrit, want Eugene moest ook bewaakt worden en dan: de grote voorraad wapens mocht op het laatste ogenblik niet meer door de Duitsers gevonden worden.

Jan en Gerrit stormden weer terug, bewapend als parachutisten. Nauwelijks waren zij de poort uit of achter hen liepen alweer zes moffen over de binnenplaats. Jan en Gerrit, noch de moffen hadden iets gezien. Beter werd het op de hoek van de Casterse weg. Vijftig meter van die hoek was 't einde van een heg en regelmatig kwamen daar groepjes Duitsers over gesprongen.

Jan bleef daar liggen om er zijn aandeel uit te pikken. Gerrit zou achter in de tuin gaan staan om ze van dichtbij met handgranaten te kunnen bewerken. Achter de volgende boerderij liep hij om en juist toen hij met een pistool in de ene en een handgranaat in de andere hand, de hoek van het schuurtje omkwam verschenen zes moffen waarvan hij hevig schrok.

De Duitsers schrokken waarschijnlijk nog erger en staken ijlings hun armen de lucht in. Vier hadden van tevoren hun wapens al weggeworpen, de anderen lieten hun geweer vallen. Ze waren, volop in hun vlucht, door de dreigende handgranaat op korte afstand, zo geschrokken, dat ze totaal de kluts kwijt waren.

Twee hadden nog een pistool aan de koppel, maar Gerrit durfde dit niet af te nemen, bang dat de anderen hier gebruik van zouden maken. Hij liet ze daarom vlug met het gezicht naar de weg gaan staan, liep zelf vlug achter hen, zodat de moffen hem niet meer konden zien, en commandeerde "laufen". In draf ging het de weg op.

Bij het Raadhuis kwamen de Engelse stoottroepen aan, die vlug de Duitsers ontwapenden en verder holde de optocht. Bij de oude school werden de zes meegenomen door enkele andere Tommies.

Gerrit liep weer met een vaartje terug en kwam net op tijd thuis, toen de eerste Engelsen achterom wilden gaan. Jan had hen reeds gewaarschuwd en samen gingen ze nu door de poort naar binnen. Allen zaten nu in de open schuilkelder achter het huis in plaats van onder de tafel. Eugene voelde een moment zijn gebroken knieschijf niet, toen hij de bevrijders met een luid "Cheerio" begroette.

De laatste minuten waren ook erg spannend geweest, want terwijl ze in de schuilkelder zaten hadden ze nog een ogenblik vijf moffen voor gezelschap gehad, die echter spoedig weer vertrokken en in Eugene geen Amerikaan herkend hadden.

Nu mochten Piet en Bert ook mee op pad. Ze deden hun P.A.N.-band om de arm en haalden wapens uit de opslagplaats en gingen mee de straat op.

Het was inmiddels reeds vijf uur of half zes geworden en niemand kon begrijpen dat het al zolang geduurd had. Met vieren sloten ze nu direct bij de voorste Engelse troepen aan. Bij Bert thuis werden nog vier moffen verrast, die zich heel gemoedelijk stonden te scheren. Ze hadden hun tegenstanders blijkbaar niet zo vroeg verwacht.

Een eind verder stond een Duitse mitrailleur opgesteld, op het pleintje bij de boterfabriek. De fanatieke Duitser bleef roekeloos achter zijn wapen doorschieten, de ene band na de nadere, tot de tanks te dichtbij kwamen. De kogels op hem afgevuurd raakten hem niet toen hij wegliep. Midden in een weiland schoot hij gauw weer een halve band leeg. Toen trok hij vijftig meter verder naar de hoek van een heg en begon de andere helft van de band weg te schieten. Bijna was deze opgebruikt, toen een kogel hem trof en hij voor dood bleef liggen. Het was maar goed dat niet allen zo fanatiek waren, anders had het nog lang kunnen duren.

Te ongeveer zes uur waren de Engelsen tot aan de laatste huizen van de kom van het dorp gevorderd. Het hele dorp door werd echter nog gevochten. In vele tuintjes, kippenhokken of onder maisschuurtjes kon men nog Duitsers aantreffen. Overall ontstonden gevechten van man tegen man, al hadden de Duitsers veel van hun moreel verloren. Honderden Duitsers werden in loopspas naar de verzamelplaats van de krijsgeslagenen gebracht, die hiervoor op Landorp was ingericht. Daar de tanks niet verder meer oprukten spoedde Gerrit zich naar de commandant om hem te wijzen op de kritieke situatie waarin de Amerikanen op het Heieind verkeerden. Terstond werden vijf tanks beschikbaar gesteld, waarmee ook Frans en Janus op stap gingen. Met vol gas werd op het doel afgestormd dat ongeveer een kilometer verder lag en waar nog een honderdtal Duitsers genesteld waren.

Frans en Thijs waren voor de dag nog met een bericht van Gerrit naar Hapert gegaan en wilden juist rond twaalf uur weer naar huis terugkeren. Ze waren aan het overleggen hoe ze het beste de Duitse voorposten zouden kunnen passeren, want het had 's morgens veel moeite gekost om er uit te komen. Ze stonden klaar om te gaan toen de eerste Engelse tanks aan kwamen rollen.

Direct sprongen zij erop en reden mee tot op een paar honderd meter van de voorste Duitse stellingen. Met een Engelse seiner kropen ze toen vooruit en wezen de juiste Duitse posities aan. De Engelsman stond in verbinding met enige mortieren, die direct in actie kwamen.

Twintig meter achter een ratelende Duitse mitrailleur kwam het eerste schot; de seiner gaf op hoever was mis geschoten en het tweede schot was reeds raak en wierp de mitrailleur met man en al, opzij.

Stuk voor stuk werden ook de andere moffen uit hun voorste stellingen verdreven. Tanks rolden weer vooruit en de hele zaak volgde.

Vuur van tankgeschut schoot een boerderij in brand, een eindje verderop een schuur, daarna nog een oude stal... De Duitsers vluchtten hals over kop. Met man en macht begonnen de Engelsen direct te blussen. Anderen trokken weer verder met de tanks, die kogelsproeiend vooruit kropen en hun geschutstorens telkens links en rechts lieten draaien. Frans en Thijs volgden, want bij de voorste troepen konden ze telkens nuttige aanwijzingen geven en ze wilden als eersten 't hele dorp mee doortrekken.... Een tegenvaller was 't toen ze zagen dat vanaf de Heuvel reeds andere tanks hen voor waren.

"Daar zullen Gerrit en Jan wel mee gekomen zijn" zei Frans en ze liepen vooruit om te kijken hoever de bevrijding reeds gevorderd was. Frans had evenals Gerrit ook een Amerikaan in huis en was ook wel wat ongerust of de Duitsers hem op het laatste ogenblik niet zouden gevonden hebben.

Ze renden vooruit en zagen Eugene voor het huis staan.

Hij voelde zich nu weer een vrij man en vertelde aan Frans dat Gerrit en Jan en ook Bert en Piet al vooruit waren. Terstond stormden ze weer verder en troffen de vier aan, juist toen ze een tank aan het beklimmen waren.

"Vlug riep Gerrit, dan kun je nog mee" en "Thijs ga jij met die mijnenvegers mee om te wijzen waar de Duitsers bij de oude toren, vanmorgen aan het graven waren."



Hoogeloon - Monument op het Heieind voor de Bevrijding op 21 september 1944

De tekst op deze gedenksteen luidt: 'Op 21 september 1944 werd Hoogeloon bevrijd. Het plaatselijk verzet hield hier, met gevaar voor eigen leven, in de laatste oorlogsdagen, onder de grond een aantal Amerikaanse piloten verborgen. De bevoorrading en verzorging geschieden vanuit de boerderijen op het Heieind. Hoogeloon, 21 september 1999'.

Op het Heieind waren na het vertrek van de drie jeeps nog een twintigtal Amerikanen achtergebleven. Behalve de twee ernstig gewonden waren er nog verschillende anderen die niet mee naar Son of Eindhoven waren gegaan, omdat het eigenlijk geen parachutisten waren... Het waren meest vliegerofficieren, marconisten of Amerikanen die er na het vertrek van de anderen nog bij waren gekomen.

Het geweldige zendapparaat van 4000 kg uit het zweeftoestel hadden ze niet durven gebruiken omdat de motor teveel lawaai maakte en de Duitsers te dikwijls in de buurt waren.

Daar ze reeds de derde dag teveel bezoek kregen van burgers werd besloten om hen een paar honderd meter te verplaatsen, zodat niemand meer met hun ligging bekend was, uitgezonderd de leden van de ondergrondse en de boer die driemaal daags het eten bracht.

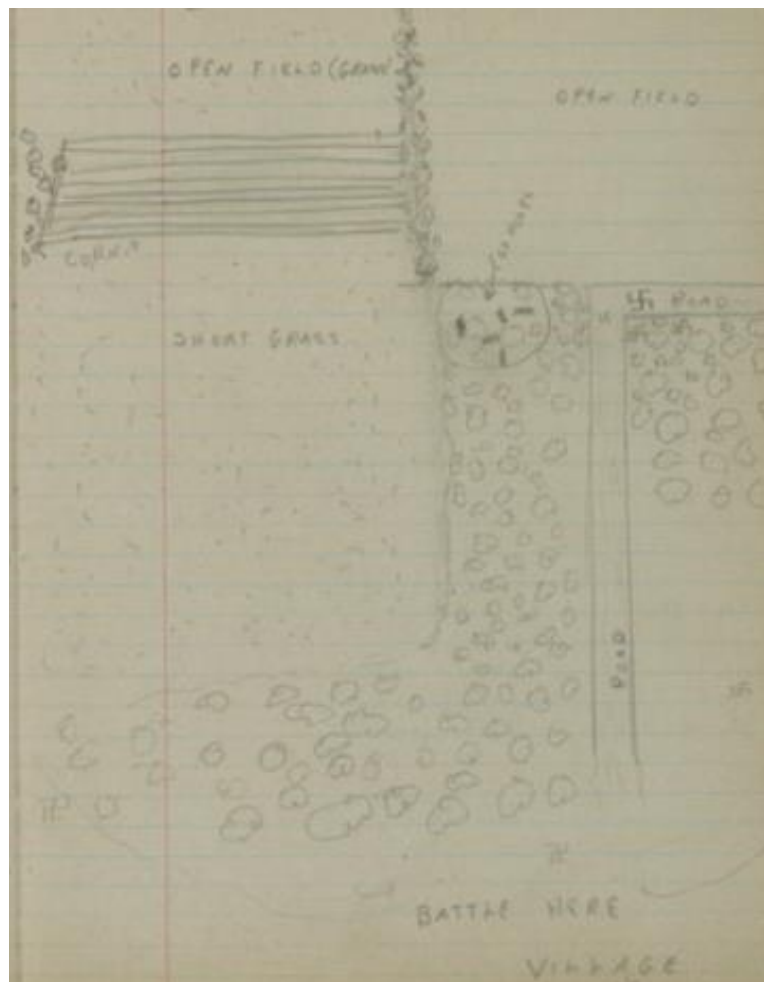

Tekening in het dagboek van Harry [Tinkcom](#)

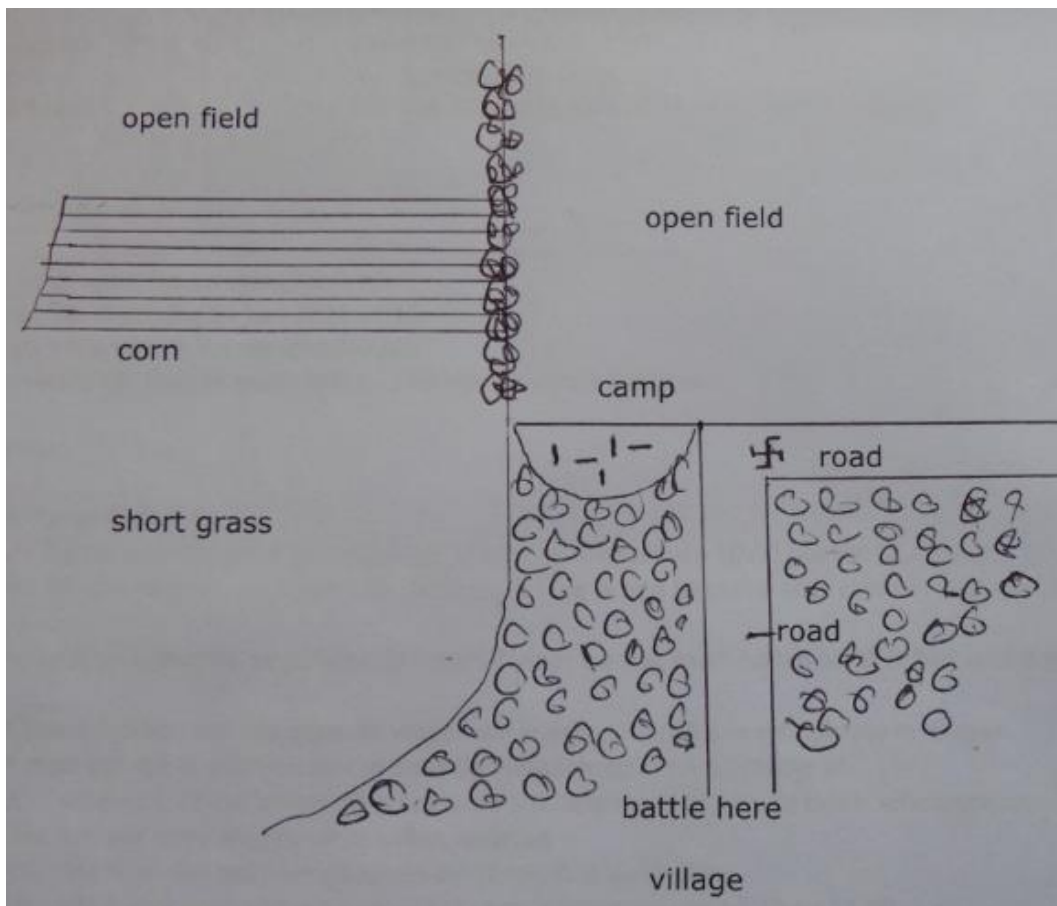

Tweede kamp op het Heieind

Elke morgen sjuowde Karel (Smulders) met een of twee melkkannen vol boterhammen naar het verborgen groepje en als sneeuw voor de zon verdween de hele voorraad in een minimum van tijd.

Voor de man met de kaakfractuur werd steeds een afzonderlijk keteltje pap klaar gemaakt. De mannen hadden een erg rustig leventje en wisten zich soms met hun tijd geen raad. Wel was er steeds een vierdubbele wacht uitgezet, maar dat is ook geen goed middel om de tijd te doden.

's Woensdags werden ze opgescheept met een Duits krijgsgevangene, die door Piet en Frans werd gebracht. Ook werd voor een flink pak "Consi" gezorgd want de voorraad Camel en Chesterfield was uitgeput.

Van de bonnen die in Bladel waren gepikt was een reserve voorraadje aangelegd dat nu goed van pas kwam. Het was niet helemaal volgens hun smaak, maar het rookte toch.

De 21^e september begon voor hen heel rustig tot ongeveer negen uur het gerammel van vrachtauto's en paarden wagens tot hen doordrong. Opeens kwam Karel, vlug het wachtwoord roepend, bij hen aangelopen en meldde zo goed en zo kwaad als hij het verstaanbaar kon maken, dat er een grote groep Duitsers in aantocht was en dat ze zich daarom rustig moesten houden. Karel verdween weer direct. Ze hoorden de Duitsers vlakbij halt houden. Scherpe commando's klonken en het leek wel of de Duitsers hier hun tenten wilden opslaan.

De Amerikanen trokken ijlings een veertig meter terug, behalve de post die op de uitkijk bleef. Deze zag de Duitsers druk bezig met het opstellen van mortieren. Een Duitser kwam gevaarlijk dichtbij. Hij stond zelfs op nog geen vijf meter van het zendapparaat en kapte enkele takken van de groep struiken waarin het toestel verborgen was. Met de takken ging hij echter terstond terug naar zijn wagen om deze iets beter te camoufleren.

Karel was langs een omweg weer dichtbij huis gekomen en werd hier aangehouden door de moffen, die vroegen waar er een binnen weg naar Vesseem was en wezen die op de kaart aan. Karel begon direct met veel ijver uit te leggen dat er vlakbij nog een veel betere weg naar Vesseem was, maar de mof wilde de op de kaart aangegeven weg hebben. Karel praatte en redeneerde dat die weg nooit meer werd gebruikt en helemaal was dichtgegroeid, maar de mof gaf niet toe: hij moest de weg hebben die op de kaart stond aangegeven.

Hij liep de weg op en Karel er achteraan luid pratend om de Amerikanen te waarschuwen. Nu was de weg werkelijk slecht en Karel herhaalde maar steeds dat er een betere weg was. De mof was eindelijk overtuigd. De groep waar ze langs gekomen waren had geen kik gegeven. Ook de krijgsgevangen Duitser had het met een mes op de borst bijna niet gewaagd om adem te halen.

Negen uur lang zaten de mannen in uiterste spanning te wachten.

Negen uur lang een honderdtal Duitsers in de buurt, waarvan een tiental op geen zestig meter afstand bij hun geschut stonden opgesteld. De anderen waren iets verder bij de drie boerderijen van het Heieind en laadden hun gehele voorraad van de wagens, alsof ze hier nog dagen zouden blijven. Telefoonkabels werden uitgelegd naar Hoogeloon. Een post zat op een twintig meter hoge brandtoren op uitkijk.

Ordonnansen reden af en aan naar Hoogeloon. Vlak voor de middag hoorde Karel het schieten van mitrailleurs en ook zwaardere knallen klonken er tussendoor. Dat moest in het dorp zijn, verder kon dat niet zo hard klinken.

Als 't nu maar niet te lang duurde, de spanning werd ondragelijk. Eten hadden de Amerikanen die middag niet gehad.

De Duitsers werden steeds onrustiger en begonnen overal gaten te graven.

Voortdurend riepen ze tegen de uitkijkpost boven op de brandtoren.

Deze zag echter nog niets dan de dikke zwarte rookwolken van de in brand geschoten boerderijen. Toen kwamen troepen vluchtende Duitsers uit het dorp aangehold met gewonden en veel doden en ook met nieuws over de toestand in het dorp.

Zij verhaalden van massa's tanks die niet tegen te houden waren, maar ze vertelden erbij dat de Engelsen waarschijnlijk vandaag niet verder zouden komen, daar het ongeveer al zes uur was en er in het dorp nog veel gevochten moest worden.

Nauwelijks was dit gezegd of boven op de brandtoren klonk een duivels geschreeuw van de uitkijkpost: "Panzer ... Panzer...! Ein, zwei, drei, vier, fünf. Reeds bij de derde tuimelde hij al het ware langs de ladders omlaag.

De Duitsers met de wagens wilden nog het een en ander opladen, maar bij het zien van hun vluchtende makker, klaptten ze met hun zwepen over de angstige paarden en jakkerden al wat ze halen konden, weg en lieten alles achter: hun mortieren, hun voorraden, hun telefoon, papieren enz. Alles vluchtte weg. Geweren en pistolen werden weggesmeten, pantservuisten werden al direct achtergelaten. Alles hinderde bij hun verwarde vlucht... Daverend kwamen de tanks aangeraasd.

Karel vloog weer naar buiten toe hij geen Duitsers meer zag en rende naar het naderende lawaai. Voorop zag hij de bekende gezichten, bovenop de tank.

Als een triomfkreet werd het wachtwoord uitgeschreeuwd in de richting van de schuilplaats. Met gejuich kwamen de vrienden voor de dag en wisten niet hoe ze hun

vreugde het beste konden uiten. De reactie brak los naar urenlange en moordende spanning. Een kwartier was nodig om alles uit te leggen: hoe ze in spanning gezeten hadden toen de Duitser de takken boven hun zender weg kapte, hoe ze Karel tegen de Duitser hadden horen praten, vlakbij, op nog geen tien meter afstand. Ze hadden gezien hoe de Duitsers hun mortieren opstelden. Daarna eindelijk het onverwachte en overhaaste wegtrekken van de Duitsers, het ratelend geluid van de naderende tanks, waarvan ze nog niet wisten of het Duits of Engels zou zijn, tot uiteindelijk de verlossende kreet kwam van het uitgegilde wachtwoord.

Aan het vertellen kwam geen eind. Telkens opnieuw moest hetzelfde nog eens herhaald worden; sigaretten werden gepresenteerd en eindelijk klom alles zo goed en zo kwaad als het ging op de tanks en begon de terugtocht naar Hoogeloon ... een half uur later kwam een zeer flegmatieke Duitser nog even terug bij Karel, pakte zijn fiets, trok een telefoon van de muur en laadde rustig zijn bagagedrager vol en fietste daarna uiterst kalm en op zijn dooie gemak, weg. Het was het laatste restje van het Duitse leger, dat Karel als vrij man, uit Hoogeloon zag vertrekken ...



Guido Brassesco



Joe Andrews



Joe Curreri



Harry Tinkcom



Lucian Hopkins



Mike Lewis



Artie Kitterman



John Kessel



Gerald Pitt

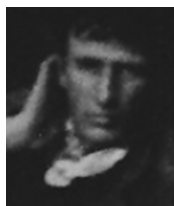

Delbert Dunham



Bela Benko



Thomas Hartz

Deze 12 mannen verbleven op Heieind2.

De gehele groep was intussen in Hoogeloon bij elkaar gekomen en ieder kreeg zijn taak toegewezen. Ook werd de vroegere burgerwacht bij elkaar geroepen, die nu de naam "Hulppolitie" kreeg en van een armband werd voorzien. Zolang het nog licht was werd die dag nog materiaal verzameld dat de Duitsers hadden achtergelaten en dat wel wat al te gevaarlijk speelgoed voor de kinderen was. Massa's geweren, pantservuisten, handgranaten en mitrailleurs werden nog diezelfde avond bij elkaar gebracht.



Vitrine van museum De Bewogen Jaren, Hooge Mierde, met wapens uit Hoogeloon.

Voortdurend kwamen nog burgers af, die Duitsers hadden ontdekt in een schuurtje of in de tuin, waar ze zich verstopt hadden om 's nachts te kunnen vluchten. Vooral Jan en Frans die zulke werkjes graag opknapten werden er dan op uitgestuurd om de moffen te vangen. Soms moest de hulp van een Engelse patrouille worden ingeroepen om dit soort nieuwe onderduikers op te sporen.

Bijna middernacht kwam nog een boer bij het hoofdkwartier aangeklopt of hij Gerrit niet even kon spreken. Het bleek dat zijn vrouw niet kon slapen. Gerrit vroeg wat er dan aan mankeerde. De boer vertelde dat zijn vrouw 's avonds wilde gaan melken, toen het al bijna donker was en toen ze bij de weg achter het huis aankwam zag ze dat de koeien met het lijk van een Duitser aan 't trekken waren. Ze hadden de kleren Bijna helemaal van het lichaam gescheurd. Zijn vrouw was daar zo van geschrokken dat ze niets deed dan gillen en ze wilde 's avonds niet naar bed, voordat het lijk was opgeruimd. En wat moet daar nu mee gebeuren, vroeg de man. Opruimen natuurlijk zei Gerrit en ging met de boer mee; ook Bert stapte mee op en samen kwamen ze bij het weiland aan.

Bij de boer hadden ze een stallamp meegekregen en al spoedig vonden ze de gesneuvelde, die werkelijk zo goed als niets meer aan had. De koeien stonden er allen rond te kijken en werden weggejaagd.

Bert werd naar de boer gestuurd om een paar zakken te halen en Gerrit sleepte de gesneuvelde buiten het weiland en in een heg. Bert kwam met drie oude zakken die over de gesneuvelde Duitser werden heen gelegd, waarna beiden naar huis gingen; begraven zouden ze morgen wel doen.

Vrijdag 22 september

Rapport

Dirks, Meeuwse en Piet Waterschoot aangewezen om drie wagens te vorderen en met leden van de Hulppolitie materieel te verzamelen. Met Bert Willems, Frans v.d. Wildenberg en Jan Gooskens vluchtelingen ondergebracht. Lijst opgemaakt waar vluchtelingen bleven en waar nog plaats was voor anderen.

Nu en dan naar Duitsers gezocht, die door burgers waren gesignaleerd.

Op boterfabriek boter gevorderd voor de vluchtelingen. Bij bakker brood gevorderd en uit Casteren een gewonde koe laten halen. 's Avonds Jan Gooskens en Frans v.d. Wildenberg naar Casteren gestuurd om auto van A. Peters te repareren

Verslag

De volgende dag 22 september vertrok Eugene 's morgens vroeg. Hij was graag nog wat gebleven en de anderen vroegen herhaaldelijk of hij niet een paar dagen kon wachten, maar hij was er erg ongerust over dat zijn arm en knie niet goed aan elkaar zouden groeien en daarom wilde hij zo spoedig mogelijk naar een ziekenhuis. Hij wilde liever niet levenslang invalide blijven. Er werden nog een paar foto's gemaakt en daarna vertrok hij, door de hele groep nagewuifd.

Direct werd nu weer de hele groep aan 't werk gezet. De veldwachter, een marechaussee en Piet moesten ieder een paard met wagen vorderen om het achtergelaten Duitse materiaal op te halen.

Enkele leden van de hulppolitie werden mee gestuurd om te helpen zoeken.

Bert ging mee om de pantservuisten en andere gevaarlijke wagens en projectielen op te halen, als de anderen er niet aan durfden te komen.

Frans, Jan en Gerrit reden naar Casteren naar Bert en Theo, want de Engelsen waren 's avonds te voren ook nog naar Casteren doorgestoten.

Bert was niet thuis; hij was 's morgens met de Engelse commandant in een gevechtswagentje meegereden. Deze had hem beloofd dat ze die zelfde dag nog over Netersel en Lage Mierde naar de grens zouden doorstoten en hij had aan Bert gevraagd of hij mee reed. Ze vertrokken 's morgens bij het laatste huis op twee na in Casteren en waren 's avonds gevorderd tot het laatste huis, dat 150 meter verder lag. De Duitsers hadden zich verschanst langs een riviertje, dat tweehonderd meter voorbij dit laatste huis lag en ze waren daar niet te verdrijven.



Honderden mitrailleurs en tientallen mortieren hielden de Duitsers voortdurend omlaag, maar te verjagen waren ze niet. Frans, Jan en Gerrit zagen wel dat hier niet veel te helpen was en gingen weer naar Hoogeloon terug, waar meer werk was. Het duurde dan nog drie dagen eer de moffen langs het riviertje verdreven waren en de Engelsen tot Netersel konden oprukken.

Ondertussen zou er echter nog veel gebeuren... Zodra de drie mannen thuis waren kwam een boer af, die een Duitse helm had zien liggen boven in de schuur. Gisteravond had hij nog laat een paar bussels stro naar beneden gehaald en toen lag de helm er nog niet. Vanmorgen klom hij weer tegen de ladder op en hij had nog nauwelijks zijn hoofd over de rand gestoken of hij zag daar die Duitse helm liggen. Hij was zo vlug hij kon naar beneden geklommen en had het tegen de Engelsen gezegd, maar die deden net of ze hem niet verstonden. Maar hij dacht dat ze er niet tegenop durfden te klimmen, want er zat zeker een Duitser op. Jan en Gerrit gingen dadelijk mee. Van de Engelsen kregen ze een zaklamp en dadelijk klommen ze tegen de ladder op. Gerrit zag direct de helm, liggen, maar er was geen mof te zien. Hij kroop in het stro en doorzocht met Jan alle hoeken en kanten. Ze trokken overal het stro ondersteboven, maar er was geen mof te vinden. Alles werd zo grondig nagezocht dat er onmogelijk nog een Duitser kon zitten. Ze gingen daarom weer de ladder af en zagen beneden enige Engelsen staan, die met open mond het resultaat stonden af te wachten. Thuis gekomen werd terstond een wachtlijst samengesteld voor de hulppolitie, die voortdurend met twee man patrouille moesten lopen en consignes meekregen om alle verdachte vreemdelingen aan te houden en verder alles te rapporteren wat van enig belang kon zijn.

Enige, reeds van tevoren gemaakte verordeningen, werden overal bekend gemaakt, o.a. betreffende het handhaven van de verduistering, het inleveren van gevonden wapens en hoe laat men 's avonds op straat mocht zijn. Tot ongeveer vier uur was het zeer druk geweest, vooral omdat voortdurend nog burgers kwamen met het bericht

dat er weer ergens Duitsers gezien waren. Om vijf uur kwam Dick, die naar Casteren wilde gaan en een paar honderd meter op weg was geweest, hijgend terug en riep dat de weg tussen Hoogeloon en Casteren onder hevig granaatvuur lag. Iedereen had die knallen wel gehoord, maar gemeend dat het Engels geschut was. Geen tien minuten later kwamen de eerste vluchtelingen aan. Piet had ze op de Casterseweg aan zien komen en ze direct naar het hoofdkwartier gestuurd. Huilend en snikkend kwamen de mensen binnen. Er kwamen er nog veel meer, vertelden ze; waarschijnlijk zou heel Casteren komen. Ga hier maar binnen zei Gerrit. Piet kwam aanlopen dat er al weer vijftig op komst waren. Bert werd uitgestuurd om zo vlug mogelijk een tiental leden van de hulppolitie bij elkaar te roepen. Deze waren er ogenblikkelijk.

Gerrit had een huisnummer-register gepakt en stond de woningen aan te strepen waar plaats was en hoeveel vluchtelingen er konden worden ondergebracht. Piet en Bert stonden op de hoek van de Casterseweg en zouden de vluchtelingen allemaal naar Gerrit sturen. Spoedig stond de hele groep voor de deur. Direct werd aan elke huisvader gevraagd hoe groot het gezin was. "Acht man" O, ga dan maar naar huisnummer 162 en een lid van de hulppolitie bracht hen naar de aangewezen plaats. Zo ging het regelmatig verder. Sommigen hadden bijzondere wensen, bijvoorbeeld om bij familie te worden ondergebracht. Hiermede werd zo veel mogelijk rekening gehouden.

Gerrit liet zijn werk al gauw over aan Frans die was komen helpen, want hij begon zich ernstig zorgen te maken over de voedselvoorziening. In de winkels was al dagenlang geen aanvoer geweest omdat het dorp totaal afgesloten was geweest en als nu het inwonertal verdubbelde zou er een ernstig tekort ontstaan. Bij Driek Jacobs was een koe aangeschoten die dit waarschijnlijk niet zou overleven en zij werd daarom vlug naar de slachter gebracht, zodat ze nog diezelfde avond zou kunnen worden geslacht en het vlees zou de volgende morgen reeds in alle vroegte uitgedeeld kunnen worden.

Die avond kwamen er bijna 300 vluchtelingen aan, die allen op een goede plaats werden ondergebracht. Tot laat in de nacht werden lijsten uitgewerkt, waar en hoeveel personen nog konden geplaatst worden. Verder werd een compleet distributie-apparaat in elkaar gezet. Daartoe liet Gerrit 's avonds nog een tiental van de meest actieve mannen van het dorp bij elkaar komen en verdeelde de functies. Twee werden aangewezen om eieren op te kopen. Zij moesten hiervoor een ontvangstbewijs afgeven en de eieren op een centraal punt bij elkaar brengen. De eieren zouden waarschijnlijk wel op de vermeerderingsbedrijven verkrijgbaar zijn. Twee anderen moesten het vlees over vijf verschillende wijken verdelen, naargelang het aantal vluchtelingen. Drie personen zorgden dat het brood op de centrale verdelingsplaats kwam en dat het over de vijf uitdeelposten werd verspreid in de juiste verhouding. Ook voor melk werden twee personen aangewezen, evenals voor boter, die nog diezelfde avond gevorderd werd op de zuivelfabriek.



Zuivelfabriek Sint-Pancratius, Vessemsweg 1, Hoogeloon

Hiermee was de centrale verdelingspost compleet. Nu werd het dorp in vijf verschillende wijken verdeeld. Van elke wijk werd een lijst opgemaakt met het aantal vluchtelingen, welke lijst door de uitdeelposten secuur moest worden bijgehouden en elke avond moest worden ingeleverd bij de centrale uitdeelpost. Elk van de uitdeelposten bestond uit twee personen. Naargelang het aantal vluchtelingen dat op de lijst vermeld stond, ontvingen zij van de centrale eenheid de juiste hoeveelheid vlees, brood, eieren en melk. Toen Gerrit dit alles uitgelegd had kende ieder zijn taak tot in de puntjes.

Zaterdag 23 september.

Rapport

Wacht ingesteld van Hulppolitie bestaande uit acht man, die met tweeën patrouille moeten lopen en consignes voor hen klaar gemaakt :

WACHTPATROUILLE

Bijlage 1

WACHTPATROUILLE

Jacq. Waterschoot	J. Beyens	G. Costeloyns
C. de Laet	H. Peeters	C. de Laet
Jos Costeloyns	C. Timmermans	C. Coelen

Voor Costeren een eigen wachtpatrouille onder leiding van A. der Kinderen

Bijlage 2

CONSIGNES VOOR WACHTPATROUILLE

1. Zorgen dat geen wagens op straat komen die geen snelheid van 30 K.M. kunnen bereiken.
2. Verdachte personen aanhouden en voorgelieden.
3. Zorgen dat er geen volksoplopen ontstaan die het verkeer belemmeren kunnen.

Enige tevoren gemaakte, en door den Burgemeester goedgekeurde verordeningen laten vermenigvuldigen en aan laten plakken:

O R A N J E O R A N J E B O V E N I

DE BURGEMEESTER VAN HOOGELOON MAAKT IN OVERLEG MET DE " P.A.N. " AFD. HOOGELOON BEKEND:

1. Eenieder, die in het bezit is van wapens, uitrustingsstukken, gevorderde rijwielen enz., toebehoord hebbende aan geallieerde of Duitse legers, moet deze terstond inleveren op de verzamelplaats bij de Wed^o. N. Beex, of zo zij deze weten te liggen deze plaats aanwijzen.
2. Des avonds na 9 uur mag niemand zich meer op straat bevinden uitgezonderd de leden van de P.A.N. of daartoe gemachtigde personen.
3. De z.g. zwarten handel is ten strengste verboden, terwijl zich voordoende gevallen terstond aan de leden van de P.A.N. moeten bekend gemaakt worden.
4. Vanaf 24 September moet weder melk aan de fabriek geleverd worden.
5. Zondagavond 24 September om 10 uur moet de klok één uur worden teruggezet.
6. De koers van vreemd geld is: Fransch geld = / 1.-- is 18.70 frs.
Belgisch geld - / 1.-- is 16.50 frs.

DE COMMANDANT van de P.A.N.
HOOGELOON

DE BURGEMEESTER VAN HOOGELOON c.a.,
P.J. GOOSSENS.

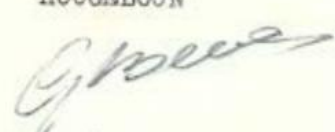

De voedselvoorziening geregeld o.a. personen aangesteld, die voor brood zorgden, anderen die voor vlees, melk, boter en eieren zorgden:

VOEDSELVOORZIENING
aan
GEVACUEERDEN
(Die zo goed als geen van allen in het bezit waren van bonnen of noodkaarten).

Algem. Leiding : G. Seer
Plv. Leider : W. Willems
Helpers : P. Moulenbroeks , G. Aansma.

Afg. Boter : A. Wiidaven, W Mollen (later :) F. Zeegers, P. Minnen,
C. Willems.

" Brood : W. Boogers, Ch. Hoogers, H. Mollen, P. Mollen.
" Melk : A. Roosen, H. Mollen Ozn., F. Vermeulen.
" Vlees : G. Neulenbroeks, J. Roosen.
" Eieren : G. v. Gorp, F. v. d. Huigevoort.

(De onderstreepte namen zijn de leiders der afd.)

Uitdelers:

STRAAT : Jacq. Adriaensen,
H. van Rooy.
MEULEBEND: K. Sculdiers,
J. v. Antwerpen.
HOOGCASTEREN: G. Bullens,
J. v. d. Wijdeven.
HEUVEL : W. Claassen
W. Timmermans.
LADORE : P. Wouters,
Arn. v. d. Huigevoort.

Al deze personen aan huis laten komen en hen uitgelegd hoe alles moest uitgevoerd worden. De gewonde koe, die dag te voren in Casteren gehaald laten slachten ten bate van de evacuees.

Verslag

De volgende dag, 23 september, liep alles gesmeerd. De bakker had de hele nacht doorgewerkt, nadat 's nachts nog voor aanvoer van meel was gezorgd. De koe was geslacht en ook was er voldoende voorraad boter, eieren en melk. De leden van de ondergrondse werden nu en dan nog eens uitgestuurd om de zaak te controleren.

Dick kreeg opdracht om het buitgemaakte Duitse materiaal te sorteren en te verzorgen. Bert zorgde voor het ophalen van het materiaal en verleende hulp bij de voedselvoorziening. Frans en Jan werden naar Casteren gestuurd om de auto van Toon Peters te repareren want deze bleken we hard nodig te hebben omdat er noodzakelijk naar Eindhoven moest worden gereden, daar de bakkers totaal geen gist of zout meer hadden. Ook andere winkelwaren waren totaal uitgeput. Een andere verbinding met Eindhoven was er niet. Om negen uur begon de uitdeling van voedsel en alles verliep tamelijk vlot. Er was op de centrale ruim voldoende voorraad voor het middag was kwam echter de gehele rest van de Casterse bevolking afgestormd, vanwege een nieuwe beschieting door de Duitsers.

In overleg met een paar vooraanstaande personen uit Casteren zorgde Gerrit dat ook in dat dorp patrouille werd gelopen, om de achtergebleven goederen voor diefstal te beschermen.

Ook werden nog vlak voor de middag nog twee door granaatscherven getroffen koeien uit Casteren gehaald en in Hoogeloon geslacht. Het was een welkome aanvulling van de voedselvoorraad.

De onderbrenging van de gevluchte bevolking ging nu zeer vlot omdat er de avond tevoren reeds veel ondervinding was opgedaan.

In Casteren was een landbouwer zwaargewond door een granaatscherf.

Gelukkig hadden Jan en Frans de auto van Toon Peters klaar gekregen en zo konden ze hem direct naar het ziekenhuis in Eindhoven brengen. Zij brachten een kleine voorraad zout en gist mee terug, maar zouden 's avonds meer kunnen halen.

Zo gauw ze thuis waren moesten ze weer met Bert en Gerrit de bossen in, want door burgers waren weer enkele Duitsers gesignaleerd. Er werden nog vier moffen ingerekend, die zich verborgen hadden gehouden.

's Avond kwam een ordonnans zeggen dat de landbouwer uit Casteren aan zijn verwondingen was overleden.

Frans en Jan werden weer naar Eindhoven gestuurd om het lijk op te halen en namen een uit Casteren gevluchte vrouw mee, die wegens een aanstaande bevalling hier niet kon blijven. Bert kreeg de opdracht om met enkele gemeente arbeiders, gesneuvelde Duitsers te begraven.

Gerrit had een boer gevraagd om zijn paard in te spannen en ging nu met een grote platte wagen naar het Heieind om de daar achtergelaten voorraden van de Duitsers, op te laden. Behalve geweren, mortieren en ander oorlogsmateriaal lag er ook nog een geweldige voorraad voedsel. Veel suiker en koffie en een geweldige voorraad sterke drank en ook nog vier volle zakken noodrantsoen.

De suiker en de koffie werd direct over de uitdeelposten verspreid om aan de vluchtelingen te worden uitgedeeld. Dit kwam zeer goed van pas, want voor allerlei voedsel kon gezorgd worden, maar koffie en suiker waren niet te krijgen.

De noodrantsoenen werden uitgedeeld zodra een nieuwe groep vluchtelingen aankwam. Op het voormalige Duitse hoofdkwartier was bovendien nog een tonnetje boter buitgemaakt, wat ook goed van pas kwam, omdat de boterfabriek een paar dagen niet kon werken, waardoor aanstonds een groot tekort ontstond.

Op een bijeenkomst van de hulppolitie en de eten uitdelers, waarbij de moeilijkheden van de verschillende groepen werden besproken, kon nu ook een flesje worden aangesproken, wat ze wel mochten hebben, omdat alle werkzaamheden gratis werden verricht. Helaas werd de voorraad sterke drank 's nachts grotendeels ingepikt door voorbij trekkende Engelsen. Toch hadden we een paar flesjes over om zo nu en dan, bij een extra gelegenheid een glaasje te presenteren.

Zondag 24 september

Rapport

Dick Sikkink aangesteld tot bewaker van buitgemaakt materiaal; hem alles laten sorteren en lijsten laten maken van aanwezig, inkomend en weggaand materiaal.

Auto van A. Peters later halen door Frans v.d. Wildenberg en Jan Gooskens. Huiszoeking gedaan bij S. Dings naar mogelijk verborgen Duitsers. In Hoogeloon tweemaal naar Duitsers gezocht; twee verdachte personen naar Eersel gebracht; materiaal opgehaald. 's Avonds de plaatsen laten aanwijzen waar nog gesneuvelde Duitsers lagen

Bijlage 7

Voorbeeld van de lijsten die dagelijks werden ingevuld door de leden van de voedselvoorziening.

25 Sept. 1944

Namen van pers. waar vluchtelingen zijn.	aantal vluchtelingen	De benodigde levensmiddelen die door de P.A.N. werden verstrekt zijn met x aangeduid, de rest gaf de bevolking uit eigen voorraad				
		vlees	boter	milk	eieren	brood
v.d. Wildenberg	19	x	x			x
Wed. W. Beex	20	x	x			x
J. Hageman	11	x	x		van-	x
A. v. Gompel	10	x	x		daag	x
J. Kolsters	29	x	x	x	niet	x
L. Dirks	7	x	x	x	uit-	x
Hendriks	4	x	x		ge-	x
C. Fluyma	16	x	x	x	deeld.	x
H. Jacobs	29	x	x			x
Jos. Seuntjes		x	x			x
Pastoor	2	x	x	x		x
.....						
.....						

Verslag

's Nachts om twee uur werd Gerrit uit zijn bed geklopt door Frans en Jan. Hij stapte tussen achtentwintig slapende en huilende Casterse vluchtelingen door, die bij hem in huis de nacht doorbrachten en overal op de vloer hun nachtleger hadden opgeslagen. Naar boven gaan durfden zij niet, uit angst voor granaten.

Nadat hij de deur had opengemaakt vroeg hij aan Frans wat er te doen was. Ze waren juist van Eindhoven afgekomen en hadden stukken gehad en waren daarom zo laat terug. De kist met het lijk van de Casterse landbouwer hadden ze boven op de auto gebonden en ze wisten nu niet waar ze ermee moesten blijven.

Ook hadden ze gist en zout meegebracht. Gerrit stapte direct in en liet naar de oude toren op het kerkhof rijden. De zware deuren van de toren werden opengemaakt en hier werd de kist zolang neergezet. 's Anderendaags zou dan wel de familie gevraagd worden waar het beste het graf gemaakt kon worden.



Toren van de afgebroken Sint Pancratiuskerk, met begraafplaats. Torenstraat 7.

Toen werd nog vlug naar de bakker gereden, waar ze juist op tijd kwamen, want Piet die nu mee aan het bakken was, zei dat ze hopeloos vast zaten. Dan ging het vlug op huis aan om tenminste nog een beetje nachtrust te krijgen.

Het eerste werk was s' morgens het begraven van de Casterse landbouwer. Het graf werd zeer ondiep gemaakt omdat de definitieve begrafenis zo spoedig mogelijk in Casteren zou plaatshebben.

Bij thuiskomst stond de patrouille van de hulppolitie met twee verdachte personen te wachten. Reeds daags tevoren waren drie verdachte personen, nadat ze door Theo en Bert waren ondervraagd, naar Eersel gebracht waar ze voorlopig werden opgesloten. Vandaag bleek echter een goede vangst gedaan te zijn want bij ondervraging vielen ze al spoedig door de mand. Het bleken twee Hollandse SS-ers te zijn die ergens wat kleren gepikt hadden en deze hadden verruild voor hun Duitse uniform.

Een vermakelijk incident speelde zich nog af bij het verhoor.

Nadat eerst door ondervraging van Gerrit en later nog eens door Theo en Bert uit Casteren, gebleken was met wat voor sinjeurs men te doen had, wordt ook nog de hulp ingeroepen van een Hollandse kapitein, die bij de Engelse MI 5 dienst deed. Deze had de verdachten nogal streng ondervraagd en hen danig de les gelezen, zodat zij diep onder de indruk waren.

Er kwam in zijn beschuldiging o.a. de volgende zin voor: "en ik zeg je dat de galg te goed is voor zulke landverraders als jullie..." Heel kleintjes vroeg toen een van de SS-ers of hij dan helemaal geen kans meer had. "Ja" zei de kapitein "een kans heb je nog: dat het touw breekt als je hangt...."

Van de Engelsen werd een jeep met chauffeur geleend en de veldwachter en Gerrit brachten beide boeven naar Eersel, want ze moesten streng bewaakt worden, anders zouden ze onderweg misschien nog ontsnappen. Op de middag van dezelfde dag werd een ander verdacht persoon in Casteren gesignaleerd. Een burger die ondanks het granaatvuur het gewaagd had om te gaan melken, was door Casteren gekomen en had daar een verdachte vreemdeling aangetroffen, die om eten vroeg. Hij had hem

toen direct mee naar huis genomen en hem aan tafel gezet, maar buiten nog vlug iemand naar Hoogeloon gestuurd om de P.A.N. te waarschuwen. Frans en Jan waren met de auto weg. Dick moest voor het materiaal zorgen en Piet moest meehelpen in de bakkerij, omdat anders niet voldoende personeel aanwezig was. Zodoende had Gerrit alleen nog maar de beschikking over Bert, want Janus was naar Eindhoven.

Nu had Bert, omdat die maar klein van postuur was, in Hoogeloon altijd de naam gehad dat hij erg bang was, omdat hij zich in zijn onderduikers periode ook als een absolute onderduiker had gedragen en zelfs niet wilde dat zijn naaste buurman hem te zien kreeg. Gerrit wist echter dat Bert voor niets terug ging staan als het erop aan kwam.

Hij wilde hem nu ook de kans geven om dat te bewijzen en hij kreeg opdracht om de vermoedelijke SS-er alleen te arresteren en naar Hoogeloon te brengen.

Hij kreeg een zwaar pistool mee omdat de verdachte vreemdeling ook wel eens gewapend kon zijn, en ging op stap. Drie kwartier later kwam hij terug, achter de arrestant, een reus van een vent, aanlopend, zodat hij bijna niet meer te zien was. De arrestant werd een kamer binnen gevoerd om ondervraagd te worden en buiten was iedereen Bert aan het ondervragen hoe hij het had klaargespeeld.

"Nou" zei Bert "Ik ging binnen en zag hem aan tafel zitten, waar hij nog aan het eten was. Ik pakte mijn pistool en riep: Handen omhoog enne ...hij deed 't ook". Deze laatste woorden voegde Bert, verlegen lachend, toe, als kon hij zelf nog niet begrijpen dat zijn bevel zo vlot zou worden opgevolgd.

De vreemdeling bleek eveneens een SS-er die al sinds de slag bij Bourg-Leopold gedeserteerd was en langs de grens ergens een ander kostuum had gestolen. Hij werden totaal werden in Hoogeloon en Casteren dertig personen aangehouden, waarvan negentien na verhoor werden losgelaten en elf anderen bleken een goede vangst en werden over Eersel naar Eindhoven doorgezonden.

Ook in andere afdelingen werden verschillende personen aangehouden, o.a. Hapert en Bladel. Ook daar werden zij naar Eindhoven doorgezonden.

Maandag 25 september

Rapport

Graan gehaald in Casteren bij Bert Klessens en op twee plaatsen in Hoogeloon tarwe gevorderd. Boter gevorderd bij winkeliers uit voorraad.
(Latere vorderingen worden in dit rapport niet vermeld; deze blijken voldoende uit de bijlagen betreffende de voedselvoorziening).

Frans v.d. Wildenberg en Jan Gooskens naar Eindhoven gestuurd om het lijk van Bruurs op te halen. Tevens opdracht gegeven om gist mee te brengen voor de voedselvoorziening.
's Nachts gewekt om plaats aan te wijzen waar het stoffelijk overschot van Bruurs moest worden gebracht. Ben toen naar de oude Toren geweest, waar we het lijk voorlopig geplaatst hebben.

Franciscus Bruurs (15-2-1900) is 23 september 1944 overleden en begraven in Casteren.

Vlak voor de avond wordt nog een zwaar gewonde koe met een platte wagen naar Hoogeloo gehaald. Deze wordt 's morgens op 25 september geslacht, om de hongerige vluchtelingen uit Casteren van voedsel te voorzien. Verschillende boeren uit Casteren die vrezen dat hun boerderij in brand zal worden geschoten, stellen enige zakken tarwe beschikbaar, die in dank worden aanvaard.

Vanuit Casteren zijn de Engelsen doorgestoten naar Netersel en reeds diezelfde avond komt Netersel onder zwaar Duits granaatvuur te liggen. 's Avonds komen nog 200 vluchtelingen aan. Daar hierop gerekend is geschiedt de inkwartiering vlot en gebeurt die op dezelfde wijze als dat op 22 en 23 september met de Casterse vluchtelingen gebeurd is. De moeilijkheden worden echter steeds groter, aangezien de vluchtelingen zo ver mogelijk van de inslaande granaten willen zijn. Daar op slechts een driehonderd meter van de kom van het dorp vandaan nog granaten inslaan, willen de meeste vluchtelingen aan de andere zijde van het dorp ondergebracht worden. Hierdoor ontstaat vooral op Hoog-Casteren en de Heuvel een geweldige ophoping. Bij een van de boeren liggen zelfs 60 vluchtelingen.

De kleine ronde gaten langs de wegen vormen een geweldig obstakel voor het drukke militaire verkeer en vooral in de kom van het dorp hebben de Engelse auto's hiervan veel last. Daar de burgemeester niet in het dorp aanwezig is, wegens ziekte, geeft Gerrit aan de gemeente arbeiders opdracht om de gaten dicht te maken.

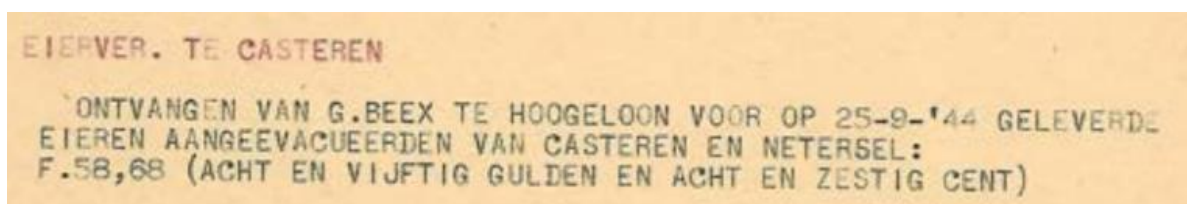

P.A.N. HOOGELOON

HOOGELOON, 25-9-'44

AAN DIRECTEUR DER STOOMZUIVELFABRIEK
TE EERSEL

M.

IN HOOGELOON ZIJN ONGEVEER DUIZEND VLUCHTELINGEN
UIT CASTEREN, NETERSEL EN MIDDELDEERS.
KUNT U HIERVOOR S.V.P. 100 POND BOTER BESCHIKBAAR STELLEN?
DE FABRIEK HIER WERKT OP HET OOGENBLIK NIET, DUS IS HIER EEN
GROOT TEKORT AAN BOTER.
HOOPEND DAT U AAN DIT VERZOEK KUNT VOLDOEN,

HOOGACHTEND,

COMMANDANT P.A.N.
HOOGELOON

G.BEEX

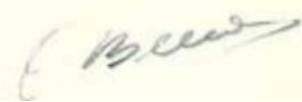

Briefje getypt met de Remington typemachine waarmee ook het verslag van Beex is getypt. De machine was beschadigd, kon alleen nog maar HOOFDLETTERS typen en kwam uit een neergestorte Dakota.

Verslag

Vlak voor de avond werd nog een zwaar gewonde koe met een platte wagen naar Hoogeloog gehaald. Deze werd 's morgens op 25 september geslacht, om de hongerige vluchtelingen uit Casteren van voedsel te voorzien. Verschillende boeren uit Casteren die vreesden dat hun boerderij toch in brand zou worden geschoten, stelde enige zakken tarwe beschikbaar, die in dank werden aanvaard.

Nu konden de bakkers voor de zieken en oude mensen een extra rantsoen wittebrood bakken. Ook enkele Hoogeloonse boeren, die geen vluchtelingen hadden, omdat ze te dicht bij de neervallende granaten woonden, stelde wat tarwe beschikbaar.

Vanuit Casteren waren die dag Engelsen doorgestoten naar Netersel en reeds diezelfde avond kwam Netersel onder zwaar Duits granaatvuur te liggen. 's Avonds kwamen nog 200 vluchtelingen aan. Daar hierop gerekend was geschiedde de inkwartiering vlot en gebeurde op dezelfde wijze als dat op 22 en 23 september met de Casterse vluchtelingen gebeurd was. De moeilijkheden werden echter steeds groter, aangezien de vluchtelingen zo ver mogelijk van de inslaande granaten wilden zijn. Daar op slechts een driehonderd meter van de kom van het dorp vandaan nog granaten insloegen, wilden de meeste vluchtelingen aan de andere zijde van het dorp ondergebracht worden. Hierdoor ontstond vooral op Hoog-Casteren en de Heuvel een geweldige ophoping. Bij een van de boeren lagen zelfs 60 vluchtelingen. Daar allen echter goed over de ligging en zelfs zeer goed over het eten tevreden

waren, werd hierin geen verandering aangebracht.
Zij wilden dit zelf niet en ook de boer wilde zoveel helpen als mogelijk was.

De kleine ronde gaten langs de wegen vormden een geweldig obstakel voor het drukke militaire verkeer en vooral in de kom van het dorp hadden de Engelse auto's hiervan veel last. Daar de burgemeester niet in het dorp aanwezig was, wegens ziekte, gaf Gerrit aan de gemeente arbeiders opdracht om deze dicht te maken. Hoewel het gevaar van granaatvuur niet helemaal van de lucht was, meende hij dat het militaire verkeer niet mocht worden gehinderd.

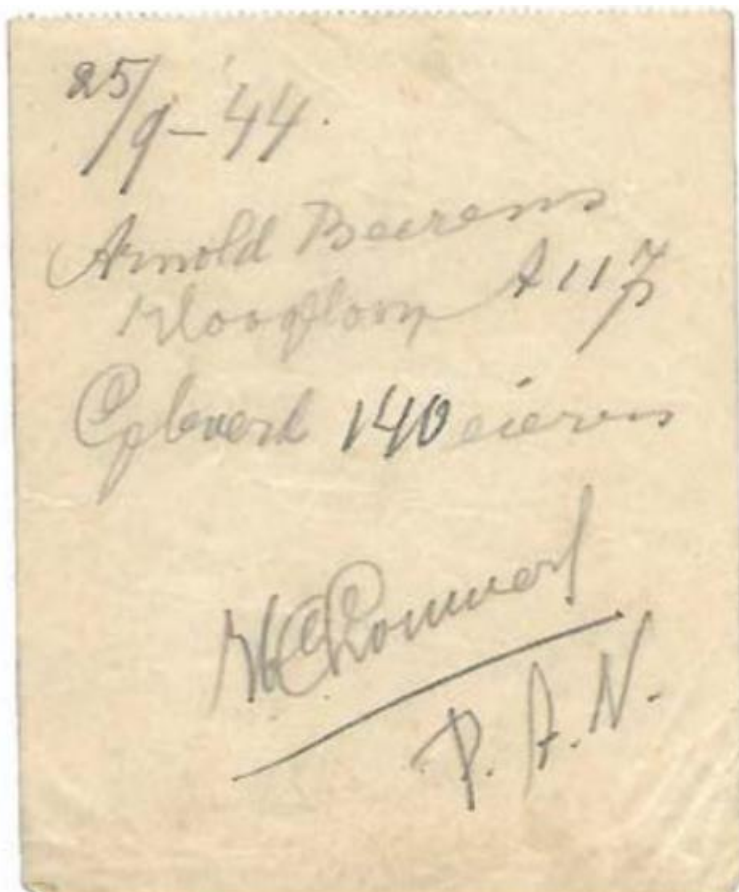

Dinsdag 26 september

Rapport

's Morgens plaats en manschappen aangewezen voor het begraven van Bruurs. Daarna met auto naar Netersel geweest om zieke en oude mensen te helpen bij de evacuatie. Vier personen in de auto naar Hoogeloon gebracht. In Netersel het lijk van N. v.d. Ven binnengedragen. 's Middags in overleg met A. der Kinderen een wacht van de Hulppolitie aangesteld in Casteren en consignes meegeven.

Verslag

's Morgens op 26 september kwam bijna de gehele rest van de Neterselse bevolking, huilend en angstig in Hoogeloon aan. De posten op de Casterse weg deden weer hun werk en stuurden de vluchtelingen naar ons hoofdkwartier, waar de kinderen direct met een koekje noodrantsoen werden gekalmeerd. Gelukkig was hiervan nog meer als een volle zak voorradig. Sommige mensen waren totaal overstuur, omdat ze door de granaten gedode of gewonde bloedverwanten hadden moeten achterlaten en ze smeekten deze zo spoedig mogelijk op te halen.

Frans, Jan en Gerrit trokken erop uit, want de hulppolitie had reeds zoveel routine met het plaatsen van vluchtelingen, dat dit toch wel zou doorgaan. Trouwens Bert was ook bijna regelmatig thuis. Bovendien had Gerrit een lijst klaar liggen met de huisnummers waar nog vluchtelingen konden worden geplaatst.

Juist toen ze wilden vertrekken kwam een Neterselse man nog zeggen dat er naast hem twee oude mensen woonden die niet mee waren gevlucht omdat ze bijna niet konden lopen. In volle vaart ging het op Netersel aan. De brug tussen Casteren en Netersel was zwaar beschadigd, was met planken zover dichtgelegd dat de auto er juist over kon. Vlak voor Netersel zagen ze dat er juist weer granaten insloegen. Na twintig minuten wachten hield dit op en werd verder gereden. Het bleek dat de meeste Engelsen Netersel weer verlaten hadden en weer op Casteren waren teruggetrokken. Slechts enkele posten waren bij de ingang van het dorp en in de buurt van de kerk opgesteld. Zij vertelden dat er in de Zandstraat nog regelmatig Duitsers kwamen. Ze waren er nog maar een keer met een patrouille in geweest. Gerrit en Jan vertelden dat er nog een paar oude mensen zaten, die niet konden vluchten.

Zij kregen toen tien minuten de tijd om die te gaan halen. Hoewel ze beiden goed gewapend waren, gingen ze toch voor de voorzichtigheid achter de tuintjes om en keken steeds goed uit, niet onverwacht op een troep moffen te stoten. Ze kwamen zonder ongelukken aan. De oudjes waren erg zenuwachtig, maar ook blij dat ze eruit konden, want hun buurlui waren gevlucht en sindsdien hadden ze altijd in de kelder gezeten. Ze wisten niet of er Engelsen of Duitsers in het dorp waren. Een paar honderd meter moesten ze lopen, maar dat zou wel gaan. Ze waren blij toen ze goed en wel in de auto zaten. Voor ze Netersel uit waren werd nog even gestopt bij J. Waalen (Jan Waalen 1880-1969, getrouwd met Maria van Hoof, Bas den Brok) omdat die verzocht had om wat kruidenierswaren mee te brengen, die nog in zijn gedeeltelijk afgebrand huis waren achtergebleven. Hoewel de auto reeds goed vol zat werd toch nog zoveel mogelijk opgeladen, omdat deze spullen buitengewoon goed van pas kwamen in het overbevolkte Hoogeloon.



Zandstraat in Netersel (later Fons van der Heijdenstraat)

Direct na aankomst in Hoogeloon werd weer terug gereden. Een familie die helemaal achterin de Zandstraat woonde, had gevraagd om het lijk van hun vader, dat buiten lag, mee naar Hoogeloon te brengen of naar binnen te dragen. Meebrengen ging natuurlijk niet want de auto mocht niet de Zandstraat in. De Engelsen gaven echter wel wat meer tijd om het werk uit te voeren, maar stuurden weer geen patrouille mee. Dat was hun opdracht niet, zei de woordvoerder. Zo vlug mogelijk slopen ze toen naar het einde van de Zandstraat en droegen het lichaam van de oude gesneuvelde man binnen. Om niet door de Duitsers verrast te worden werd daarna haastig rechtsomkeer gemaakt en in het dorp werden weer twee zieken opgeladen en nog wat levensmiddelen, waarna snel naar Hoogeloon werd teruggereden.

Woensdag 27 september

Rapport

Personen aangewezen om gesneuvelde Duitsers te begraven.

Naar Netersel geweest om te trachten de lijken van N. v.d. Ven en C. v.d. Ven op te halen. De auto mocht echter niet de Zandstraat inrijden. Ben toen zelf achterin de Zandstraat geweest om te zien of er nog burgerbevolking aanwezig was, kon deze echter niet vinden. Heb toen zoveel mogelijk vee losgelaten, dat opgesloten was en stond te verhongeren, echter alleen aan de rechterzijde van de straat daar aan de andere kant van de straat de Duitsers zaten en ik geen bescherming van de Engelsen kon meekrijgen. Met de auto hebben we toen een zak rogge en andere levensmiddelen naar Hoogeloon vervoerd. In Casteren stukken gekregen aan de wagen en midden tussen Duits granaatvuur terecht gekomen. De auto werd echter niet beschadigd. Tevens vielen er granaten op het Heieind; er werden twee koeien gedood van H. Gooskens. Ben daar direct naartoe gereden om te zien of ze nog voor consumptie geschikt waren. Daarna Dr. De Groot uit Hapert gehaald om het vlees te keuren en te kijken of een andere koe, die gewond was, in leven zou kunnen blijven. Thuis slagers opgezocht en opdracht gegeven de dode koeien te halen. Van één koe was slechts weinig vlees geschikt voor consumptie.

Nicolaas van de Ven (6-1-866) is 24 september overleden en begraven in Netersel.

Verslag

Op 27 september was het eerste werk weer een rit naar Netersel. Frans als chauffeur en Gerrit zou proberen om de gesneuvelden op te halen en zo mogelijk nog achtergebleven personen mee te brengen. Neterselse mensen meenden dat achter in de Zandstraat nog een gezin moest zijn achtergebleven.



Fons v.d. Heijdenstraat = Zandstraat

Bij de laatste bocht in de weg voor ze bij de kerk waren, moesten beiden echter met een vaartje de auto uit en in de gaten langs de weg, want er kwamen granaten aan gesuisd. De boerderij van J. van der Heijden werd in brand geschoten, geen tweehonderd meter van hen af. Gaan helpen blussen ging niet, want het was levensgevaarlijk om uit de grond te komen.

Het duurde een hele tijd eer alles weer rustig was. Over puin en glasscherven reed de auto verder tot aan het begin van de Zandstraat. In geheel het dorp was bijna geen Engels materiaal te zien; geen tanks of carriers, alleen twee vrachtwagens stonden niet ver van de kerk onder de bomen, geparkeerd. Hoewel de lichamen van Klaas van de Ven en van zijn zoon, die ook gedood was, nu weer niet meegenomen konden worden, wilde Gerrit toch proberen om het gein, dat achter in de Zandstraat woonde, mee te brengen. De Engelsen waarschuwden dat er niet lang geleden nog enkele Duitsers gezien waren, en Gerrit verschrok dan ook hevig toen hij bij een van de laatste huizen gekomen, voorzichtig om de hoek van een schuur keek en onder een heg twee gehelmde hoofden zag: twee moffen met het geweer plat op de grond voor zich.

Vliegensvlug sprong hij terug en kroop achter een mutserdmijt (houtmijt, stapel takken) en vandaar in het naast gelegen tuintje. Hier wachtte hij een tijdje en toen er niets gebeurde kroop hij voorzichtig langs een heg om tussen de bladeren door nog eens te kijken.

De Duitsers lagen nog op precies dezelfde plaats en Gerrit zag nu ook dat er geen teken van leven, neer aan te bespeuren was. Even tevoren had hij dat niet gezien omdat hij te haastig was geweest om weg te komen.

Vier huizen verder moest het achtergebleven gezin wonen. De deur van het huis stond open, maar er was niemand te zien. Een deur, waarschijnlijk de kelderdeur, was gesloten, maar toen hij klopte kreeg hij geen antwoord. Hij ging daarom terug en maakte in het naastgelegen huis enige varkens los die in hun hokken waren opgesloten en brulden van de honger. Als ze vrij waren zouden ze allicht de kost kunnen vinden. Hij merkte nu dat in bijna elke boerderij nog hongerig vee zat opgesloten, dat alleen niet los kon komen. Aan de overkant van de weg, waar volgens de Engelsen nog regelmatig Duitsers kwamen, stond het huis van N. van de Ven, die twee dagen tevoren was gedood (Klaas van de Ven, doodgeschoten, en zijn zoon Kees, granaatscherf, zijn op 26-9-1944 omgekomen). Zijn lijk meenemen, ging natuurlijk niet langs de voorkant van het huis gaande zag Gerrit door de openstaande deur van de paardenstal, een zeug met verscheidene jongen. Het bleek onmogelijk deze los te maken, omdat het luik waardoor ze naar buiten moesten, met spijkers was dichtgeslagen. Dit was nog meer jammer omdat het huis de volgende tot de grond zou afbranden. Gerrit ging weer vlug naar de overkant, waar het veiliger was, en vond daar in een stal, een kooitje met drie dode konijntjes. Hier was niets meer aan te doen. Een kalf werd nog snel los gemaakt en liep naar buiten waar het eten genoeg zou vinden. Frans stond bij de auto ongerust te wachten. Bij Jan Waalen werd nog een zak rogge ingeladen en dan terug naar Casteren. Hier kregen ze stukken aan de wagen en na en half uur hier aan geprutst te hebben met behulp van de Engelsen, overviel hun plotseling een hevig Duits granaatvuur.

Frans sprong in een gat langs de weg en bemerkte toen pas dat er al een Engelsman onderin zat. Hij kreeg de eerste minuten echter geen kans om van schuilplaats te veranderen. De auto kreeg wonderlijk genoeg geen verdere schade. Gerrit was vlak voor de granaatregen nog van schuilplaats veranderd. Hij had namelijk gedurende de reparatie een tijdje tegen de voortuin van de pastorie gezeten en was juist opgestaan om eens te kijken hoever de herstelwerkzaamheden waren gevorderd, toen net het granaatvuur begon. Een van de eerste granaten die insloegen was op de plaats die Gerrit juist verlaten had.

Hij ging te voet naar Hoogeloon omdat de wagen het eerste uur nog wel niet klaar zou zijn horen daar dat ook op het Heieind granaten waren gevallen, waardoor twee koeien waren gedood en een gewond.

Met het kleine luxe-wagentje werd er direct naar toe gereden en het bleek dat er gelukkig iemand vlug was bij geweest om de gedode koeien leeg te laten bloeden, waardoor het vlees waarschijnlijk nog wel voor consumptie geschikt zou zijn. Om hiervan echter zeker te zijn reed Gerrit direct naar de veearts die meeding om het vlees te keuren en naar de gewonde koe te kijken die vijf scherven in de huis had. Het vlees van de gedode koeien bleek nog goed en de gewonde koe zou het er misschien wel doorhalen. Direct kregen twee slaggers opdracht de gedode koeien te halen en te slachten. Van de ene koe bleek slechts weinig vlees meer goed te zijn.

Donderdag 28 september

Rapport

Een mestcontract-varken laten slachten om aan de burgerbevolking van Hoogeloon op de bon te verkopen. 's Middags naar Bladel geweest naar Rayon.

In Hapert bij B. v.d. Ven de auto na laten kijken en de P.B.H. A. Hermans mee naar Hoogeloon genomen om de voedselvoorziening te bespreken. Nogal enige tegenwerking ondervonden, maar toch tot akkoord gekomen. Hij zou zorgen voor gist en 10 kg boter van de zuivelfabriek te Eersel.

Motor gevorderd van Jos Solte met veel moeilijkheden.

's Avonds werd tijdens mijn afwezigheid het vlees voor evacuees in beslag genomen en de graanmolens verzegeld door de C.C.D uit Eersel.

Ben dezelfde avond nog naar Eersel gereden, maar kon de C.C.D. niet te spreken krijgen. Heb toen burgemeester Goossens opgezocht om e.e.a. te bespreken betreffende de financiële regeling en andere problemen.

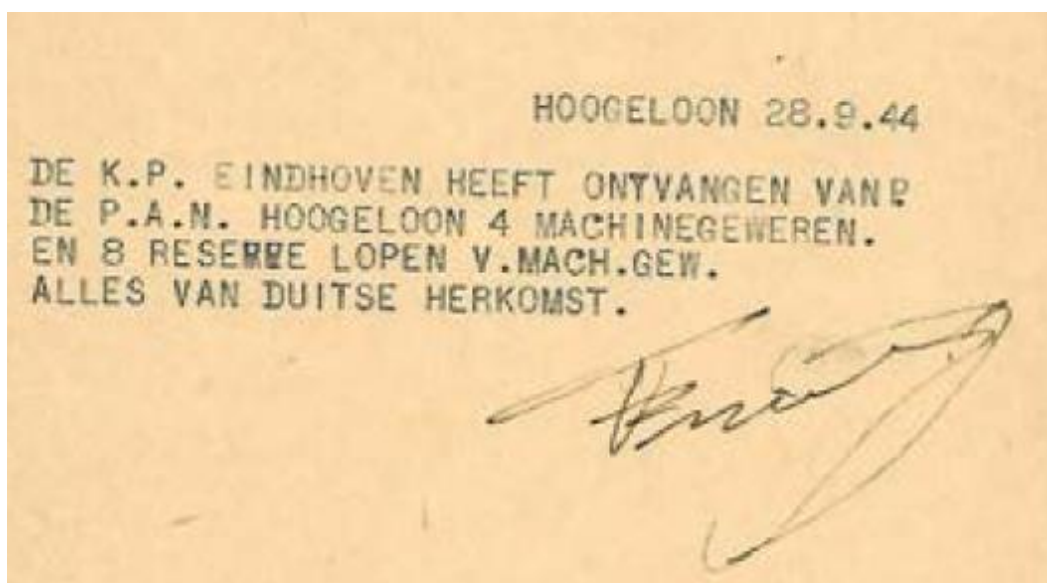

Verslag

Op 28 september kwam uit Netersel het gezin aan waarnaar Gerrit daags tevoren nog had gezocht. Het bleek dat ze toch in de kelder hadden gezeten. Ze hadden ook wel horen kloppen en roepen, maar er kwamen geregeld Duitsers en daarom hadden ze er maar niet op gereageerd.

Ze hadden er helemaal geen erg in gehad dat de gehele Neterselse bevolking reeds een paar dagen was gevluht, want ze waren zo goed als niet buiten de kelder geweest.

Gerrit reed weer naar Netersel en zag daar een koe met gebroken poten liggen. Deze zou hij 's middags wel op laten halen. In Netersel werd het lijk van een meisje meegenomen, dat door een granaat was gedood en nu reeds ongeveer een week buiten had gelegen. Het lichaam werd in een deken gepakt en vlug naar Hoogeloon gebracht. Gelukkig stond er nog een lijk-kist die oorspronkelijk voor de neer gestorte Amerikanen was bedoeld, maar toch niet was gebruikt.

Frans en Jan hielpen mee het ondiepe graf maken en lieten de kist hierin zakken. Ze waren blij dat het achter de rug was. Thuis werd vlug een andere overall aangetrokken en flink gewassen, maar het eten smaakte 's middags slecht.

Onder het eten kwam de bakker zeggen dat de gist weer op was. Omdat Theo en Bert toch naar Bladel wilden gaan om contact met de groep aldaar op te nemen, zou Gerrit tegelijk naar Hapert bij de plaatselijke bureauhouder even aanlopen om te informeren of deze voor gist kon zorgen. Deze beloofde dit te zullen doen. In Hapert werd nog aangereden bij de garage om de wagen na te laten kijken. Dan ging het verder naar Bladel. De distributie was nog niet present en Gerrit besloot om de vluchtelingen in Hoogeloon nog maar met het eigen distributie apparaat van voedsel te voorzien. Hij informeerde of er in Bladel geen zwaargewonde koeien waren, maar hiervan was niets bekend. Er was trouwens ook niet op gelet, omdat er in Bladel geen voedseltekort was.

De grootste helft van de bevolking was ook hier gevlucht. Contact met de groep Bladel als geheel bleek niet mogelijk, omdat er verandering van commando had plaatsgevonden, waardoor de groep als geheel uit elkaar was gevallen.

Bert, Theo en Gerrit wilden juist weer weggrijden, toen nog enkele granaten vielen. In een slagerij werd even gewacht tot de bui over was. Er vielen geen projectielen vlak in de buurt en het duurde niet lang. Op de terugreis zat Gerrit erover te piekeren hoe hij aan voldoende voedsel moest komen en thuis werd het nog erger, want de mannen die voor het vlees en het brood moesten zorgen zaten hem reeds op te wachten en vertelden dat er controleurs van de C.C.D (*Crisis Controle Dienst*) waren geweest en het vlees in beslag hadden genomen, juist toen ze wilden beginnen met uitdelen en ook hadden ze de molens verzegeld zodat er niet meer gemalen kon worden. Gerrit beval gewoon door te gaan met de voedsel distributie en daar de bakkers geen meel meer in voorraad hadden en niet meer konden wachten omdat anders het brood voor de volgende dag niet meer klaar kon zijn, liet hij ook de zegels van de molens halen en daar de zaak weer aan zetten. De mensen konden toch geen honger lijden. Frans en Jan hadden nog veel te doen met de auto en daarom reed Gerrit met een motor naar Eersel om de C.C.D. op te zoeken.

Uit het tempo waarin gereden werd, bleek hoe zijn stemming was. Hij was dan ook van plan om eens goed te zeggen dat ze niet meer met de Duitse voorschriften voor de dag moesten komen; zeker niet in zo'n noodtoestand als nu.

Hij ging eerst echter nog bij de burgemeester (*P.F. Goossens, 1886-1962*) aan, die ziek in bed lag en in Eersel werd verpleegd omdat er in Bladel teveel granaten vielen. De burgemeester had veel pijn, maar was toch blij dat de toestand eens besproken werd. Gerrit informeerde hoe de financiële kant van de zaak het best opgelost kon worden, want er was reeds voor verscheidene honderden guldens aan voedsel uitgereikt en hij had niets laten betalen, daar vele vluchtelingen zelfs geen geld mee hadden kunnen brengen. De burgemeester beloofde dat alles in orde zou komen als de vorderingen maar allemaal waren opgetekend.

Dit was goed in orde, want voor elke zak graan, elke liter melk, en ook voor boter en eieren waren ontvangstbewijzen afgegeven en was een duplicaat bewaard. Ook de geslachte koeien waren nauwkeurig gewogen. De burgemeester was dan ook zeer verontwaardigd over het optreden van de C.C.D. en hij schreef een briefje waarin ze werden verzocht om rekening te houden met de noodtoestand.

Direct ging Gerrit in Eersel op zoek naar de C.C.D, maar hij trof niemand thuis. Bij thuiskomst werden de aantekeningen van de uitdeelposten nog eens gecontroleerd; alles bleek uitstekend te werken.

Wel hadden ze veel moeite met het bijhouden van de lijsten waarop het aantal vluchtelingen vermeld stond, vooral op dagen dat er veel vluchtelingen bij kwamen, of

naar andere wijken van het dorp verhuisden. Daartoe moesten dagelijks de huizen worden afgegaan en het aantal vluchtelingen gecontroleerd.

Op de heuvel was 's middags een brug in elkaar gezakt bij het passeren van tanks. Twee timmerlieden gingen aan het werk en uit een eikenbos in de buurt werden enkele bomen gekapt en een paar uur later kon het militaire verkeer weer passeren (over de Kleine Beerze).



HOOGELOON 28-10-'44
DE REKENING VAN GARAGE JOEP VERBIESEN TE EINDHOVEN
AAN A. PEETERS TE CASTEREN IS OP VOORSCHOT BETAALD DOOR
H.A.GOOSKENS TE HOOGELOON.
FACTUURBEDRAG F.135,-- (HONDERD VIJF EN DERTIG GULDEN)
G.BEEX.

Vrijdag 29 september

Rapport

's Morgens vroeg direct naar Eersel gegaan. Bij Bosman en Meulemans geweest. Besprekingen gehad met Winkelmolen en Willekens. Veel moeilijkheden weg moeten praten. Moeten beloven om 300 kg vlees naar Eersel te sturen. Toen was het vlees en de molen in Hoogeloon weer vrij. Bij thuiskomst bleek dat er eigenlijk geen vlees gemist kon worden, heb toch 150 kg naar Eersel gestuurd, waarmee de C.C.D. wel genoeg moest nemen.

's Middags met twee lijkkasten op de auto naar Netersel geweest om de lijken van N. v.d. Ven en C. v.d. Ven te halen. In Casteren bij A. der Kinderen eerst rubber handschoenen gehaald. De Zandstraat was echter wederom door Duitsers bezet, zodat de auto daar niet meer kon komen en op een andere manier waren de lijken niet meer te vervoeren. We hebben toen het lijk van Maria Hooijen mee naar Hoogeloon gebracht dat reeds acht dagen had gelegen; direct hebben we het in Hoogeloon op het kerkhof begraven. Op weg naar Netersel hadden we nog een koe ontdekt met een afgeschoten poot. Heb dit opgegeven aan C.C.D. te Eersel, maar we mochten deze zelf niet gebruiken. Zij zouden ze zelf wel ophalen. 's Middags een noodbrug geslagen op den Heuvel en bevel gegeven om de gaten langs de wegen op te ruimen. Maria en Joanna Hooijen zijn op 22 september 1944 overleden en begraven in Netersel.

Verslag

Op 29 september was 's morgens de eerste rit weer naar de C.C.D. ambtenaren in Eersel en besprekingen met Winkelmolen en Willekes, die veel moeilijkheden maakten, omdat ze zelf niet aan vlees konden komen voor enkele vluchtelingen uit Bladel, die in Eersel een onderkomen hadden gezocht.

Gerrit raadde hen aan om evenals dat in Hoogeloon gebeurde, een aangeschoten koe uit het frontgebied te halen en wees hen zelfs de plaats aan waar er nog een te halen was. Er lag er nog een in het Bladels bos en een in Netersel. Zij voelden hier echter weinig voor en bleven erop aandringen dat het in beslag genomen vlees in Hoogeloon naar Eersel zou worden gebracht. Gerrit bedankte er echter feestelijk voor om met zijn jongens de gevaarlijke karweitjes op te knappen en dan het vlees nog naar Eersel te brengen. Wilden zij de koe uit Netersel halen, dan konden zij dat zelf.

Zij zouden dan iemand naar Netersel sturen, maar moesten uit Hoogeloon in elk geval ook nog wat vlees hebben, minstens 300 kg, de rest zou dan voor Hoogeloon worden vrijgegeven en ook de molens mochten dan weer van het zegel ontdaan worden.

Gerrit vertelde niet dat dit reeds gebeurd was, reed naar Hoogeloon terug waar bleek dat er absoluut geen 300 kg vlees gemist kon worden. Om toch iets aan de lastposten tegemoet te komen werd 150 kg naar Eersel meegegeven, met de koe in Netersel meegerekend konden ze dan ruimschoots toe komen.

Zaterdag 30 september

Rapport

's Morgens naar Netersel geweest om burgers, die nog opgesloten zaten, te bevrijden. 's Avonds burgers uit Westelbeers onderdak bezorgd; met de fiets naar Netersel geweest of de aangeschoten koe nog niet door de C.C.D. was opgeruimd. Het beest leefde nog, maar de C.C.D. was niet te ontdekken. Bij terugkomst vergadering in Casteren waarbij de P.A.N. in de pan werd gehakt.

Verslag

Op 30 september kwam een grote groep vluchtelingen met karren en kruiwagens, waarop oude mensen, zieken en wat huisraad, uit Westelbeers naar Hoogeloon. Ze werden zo goed mogelijk ondergebracht in het reeds overvolle dorp.

's Avonds was er een grote vergadering van alle P.A.N.-leden. Ook enige hoge pieten uit Eindhoven of elders, waren gekomen. Zij vertelden dat zij besloten hadden om de P.A.N. op te heffen. De leden konden aansluiten bij een nieuw op te richten corps "Blauwe Jagers". De leden uit Hoogeloon protesteerden allen en zeiden dat eerstens de organisatie in Hoogeloon nog niet gemist kon worden, omdat de moeilijkheden en werkzaamheden nog met de dag toenamen en tweedens voelden zij er niets voor om bij zo'n tamme beweging als de Blauwe Jagers, ingedeeld te worden. Mogelijk zou nog een corps Stoottroepen worden gevormd, dat aan het front dienst zou doen. Hier voelden de meesten meer voor. De P.A.N. zou echter worden opgeheven met ingang van 2 oktober, daar was niets aan te doen.

Op zondag 1 oktober was daarom de laatste dag dat de P.A.N. officieel mocht optreden.

Uit het Gedenkboek van de P.A.N. :

STAF DISTRICT EINDHOVEN
P.A.N.

Eindhoven, 23-9-'44.
13.30 uur

SPOED

AAN ALLE RAYONSCOMMANDANTEN

Men neme goed nota van het volgende:

Hedenmiddag te 3.00 uur moeten alle niet tot de "vrijwillige stoottroepen" behorende, thans in dienst zijnde manschappen, worden verzameld.

Deze behoren ongewapend aan te treden. Deze moeten worden toegesproken en worden bedankt voor al hetgeen zij in onze dienst hebben verricht. De overalls en banden moeten daarna worden ingenomen. Voor zover reeds in uw bezit is het vorige bevel vanzelfsprekend hierdoor vervallen. De vroegere illegale medewerkers dienen zich in burger bij de Rayonscommandant te voegen om aldaar naam en adres op te geven. Deze namen en adressen dienen vóór 5 uur ingeleverd te zijn op het Hoofdkwartier.

Wapens en munitie en de verdere uitrustingsstukken dienen eerst uniform te worden verdeeld over de Stoottroepen.

Het overtollige materiaal zal per auto vervoerd moeten worden naar Willemstraat 26; dit geschiedt door de Stoottroepen.

STAF P.A.N.
De Stafadministrateur

Frans en Gerrit reden naar Netersel om te zien of er nog vlees zonder bon was aangeschoten. Er was echter niets te vinden als de koe met de stukgeschoten poot en Gerrit was woest dat het beest nog niet was opgehaald door de C.C.D. uit Eersel en stuurde bij thuiskomst meteen een bericht dat ze op moesten schieten. Daar ze anders er niets meer aan zouden hebben, want de koe zou niet lang meer in leven zijn.

Na veel zorgen met de geëvacueerden werd 's avonds de groep bij elkaar geroepen om de P.A.N. officieel te ontbinden. Een fles werd er aan gewaagd, want de jongens hadden het wel verdiend. Een haas die bij het zoeken naar achtergebleven Duits materiaal was gevonden in een strik, werd geslacht en zodoende kon een klein feestavondje worden georganiseerd. Het ging niet al te uitbundig, vanwege de treurige omstandigheden, waarin veel vluchtelingen verkeerden en bovendien waren de jongens er nog niet al te best over te spreken dat hun organisatie op zo'n onverwacht en ontijdig ogenblik, werd ontbonden. Besloten werd de zaak praktisch op dezelfde voet, te blijven voortzetten, omdat de verzorging van de vluchtelingen dit noodzakelijk maakte. Na 1 oktober werd de zaak dan ook gewoon voortgezet, maar talloze moeilijkheden kwamen opzetten.



De aanvoer van vlees stond stil, omdat ze niet meer gewapend en met P.A.N-band in het frontgebied mochten komen. Ook de moeilijkheden met de C.C.D en distributie ambtenaren werden groter omdat niet meer met het nodige gezag kon worden opgetreden.

Zondag 1 oktober

Rapport

De laatste dag dat de P.A.N. officieel mocht optreden. Evacuatiezorgen, opnemen van het aantal vluchtelingen, uittellen waar nog plaats over is, etc.

's Avonds P.A.N.-leden bij elkaar geroepen en de groep ontbonden.

Verslag

Na 1 oktober, hoewel de P.A.N. ontbonden was, werd het werk toch voortgezet voor zover het de evacuatie betreft en het ophalen en sorteren van materiaal, het geven van inlichtingen aan de Engelsen etc. De moeilijkheden betreffende de distributie en de C.C.D. werden echter groter, omdat niet meer met het nodige gezag kon opgetreden worden. Op maandag nog naar Netersel geweest, waar de koe met gebroken poten lag. De C.C.D. zou te laat komen, want het beest was dood en enige honderden kilo's vlees waren verknoeid.

P.A.N.
HOOGELOON
*

ONTVANG EWIJS

ONDERGETEEKENDE VERKLAART TE HE B E N O M V A N G E N V A N D E
GROEP P.A.N. HOOGELOON

20- (TWINTIG) KARABIJNEN
12- (TWAALF) KOPPELS
20- (TWINTIG) PATROONTASSEN (LEDIG)
(BOVENSTAANDE ALLES VAN DUITSE HERKOMST)

VOOR ONTVANGST .
T. L. L.
De Kommer
C. FLUIST
Comp. Strijp B.S.

VOOR AFGIFTE..
H. LOUWERS
H. Louwers

P.A.N.
HOOGELOON
*

HOOGELOON, 2-10-'44

ONTVANGEN VAN DE STOOMZUIVELFABRIEK
"ST. PANCRATIUS" TE HOOGELOON

38 1/2 K.G. BOTER

BESTEMD VOOR VLUCHTELINGEN UIT NETERSEL EN
MIDDELBEERS.

COMMANDANT P.A.N.
HOOGELOON
*

G. BEEX

VOEDSLVOORZIENING GEEVACUEERDEN

WED. JAC. JANSEN BROOD	482,90
M. KERKHOFS 15 K.G. BOTER	36,--
ST. ZUIVELFABR. 69,5 K.G. BOTER	180,70
H. GOOSKENS VLEES 115 K.G. A 93 CENT	106,95
J. CORSTIAANS " 170 " " "	158,10
J. GASTELEIJNS " 185 " " "	172,05
H. JACOBS " 165 " " "	153,45
G. KLESSENS 50 K.G. TARWE A 40 CENT	20,--
G. V. ROOIJ 25 " " " "	10,--
GODFR. V. BEERS 15 K.G. " " " "	6,--
P. GOOSSENS A 194 10 K.G. " "	4,--
EIERVER. HOOGELOON 888 EIEREN	119,88
549 L. MELK A 1 CENT	82,35
TOTAAL	1532,38

Frans en Gerrit reden naar Netersel om te zien of er nog vlees zonder bon was aangeschoten. Er was echter niets te vinden als de koe met de stukgeschoten poot en Gerrit was woest dat het beest nog niet was opgehaald door de C.C.D. uit Eersel en stuurde bij thuiskomst meteen een bericht dat ze op moesten schieten. Daar ze anders er niets meer aan zouden hebben, want de koe zou niet lang meer in leven zijn.

Na veel zorgen met de geëvacueerden werd 's avonds de groep bij elkaar geroepen om de P.A.N. officieel te ontbinden. Een fles werd er aan gewaagd, want de jongens hadden het wel verdiend. Een haas die bij het zoeken naar achtergebleven Duits materiaal was gevonden in een strik, werd geslacht en zodoende kon een klein feestavondje worden georganiseerd. Het ging niet al te uitbundig, vanwege de treurige omstandigheden, waarin veel vluchtelingen verkeerden en bovendien waren de jongens er nog niet al te best over te spreken dat hun organisatie op zo'n onverwacht en ontijdig ogenblik, werd ontbonden. Besloten werd de zaak praktisch op dezelfde voet, te blijven voortzetten, omdat de verzorging van de vluchtelingen dit noodzakelijk maakte. Na 1 oktober werd de zaak dan ook gewoon voortgezet, maar talloze moeilijkheden kwamen opzetten.



De aanvoer van vlees stond stil, omdat ze niet meer gewapend en met P.A.N-band in het frontgebied mochten komen. Ook de moeilijkheden met de C.C.D en distributie ambtenaren werden groter omdat niet meer met het nodige gezag kon worden opgetreden.

Maandag 2 oktober

Op 2 oktober vind Gerrit, die weer in Netersel op zoek was naar vlees, de koe met de stukgeschoten poot dood in de wei liggen; hij was zeer verontwaardigd omdat weer een paar honderd pond vlees verknoeid waren, want het vlees was nu natuurlijk niet meer voor consumptie geschikt.

Na enkele dagen volgde het ogenblik dat de moeilijkheden het grootst waren, toen ook vele inwoners uit Middelbeers in Hoogeloon onderdak kwamen zoeken, maar spoedig kwam nu ook verlichting omdat de Casterse vluchtelingen veelal weer naar huis durfden terug te keren. Zodoende kwamen er veel plaatsen vrij.

Ongeveer een week later kon alles wat nog een huis had, naar zijn woonplaats terugkeren, waarmee ook het werk van de groep te Hoogeloon eindigde.....

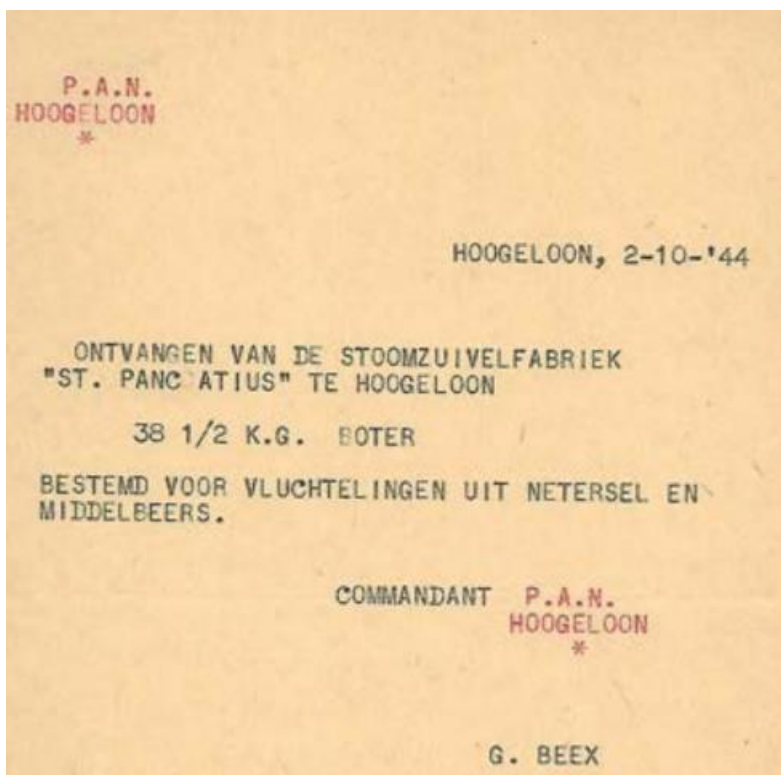

ALGEMEEN OVERZICHT

25 Amerikaanse piloten verborgen gehouden en daarna naar Son gebracht.
12 andere Amerikanen verborgen gehouden tot de Engelsen in Hoogeloon kwamen.
8 Amerikanen en 4 Duitsers begraven.

Geheel Casteren en Netersel en groot gedeelte van Middelbeers, Westelbeers en Bladel gedurende één tot twee weken van voedsel en onderdak voorzien.
Zieke ouden van dagen helpen evacueren.
Gesneuvelde burgers begraven.

30 verdachte personen aangehouden waarvan er 19 na verhoor werden losgelaten en 11 naar Eindhoven werden doorgestuurd.

19 krijgsgevangenen gemaakt van wie 3 voor de bevrijding, 6 tijdens de intocht der Engelsen en 10 met behulp van Engelse patrouilles.

Een noodbrug geslagen en gaten langs de wegen laten dichtmaken.

Hoogeloon, oktober 1944

Commt. P.A.N.
Hoogeloon

ALGEMEEN OVERZICHT

25 Amerikaanse piloten verborgen gehouden en daarna naar Son gebracht

12 andere Amerikanen verborgen gehouden tot de Engelsen in Hoogeloon kwamen

8 Amerikanen en 4 Duitsers begraven

Geheel Casteren en Netersel en groot gedeelte van middelbeers, Westelbeers en Bladel gedurende één tot twee weken van voedsel en onderdak voorzien. *zieke ouden van dagen helpen evacueren. Gesneuvelde burgers begraven*

30 verdachte personen aangehouden waarvan er 19 na verhoor werden losgelaten en 11 naar Eindhoven werden doorgestuurd.

19 krijgsgevangenen gemaakt van wie 3 vóór de bevrijding, 6 tijdens den intocht der Engelsen en 10 met behulp van Engelse patrouilles.

Een noodbrug geslagen en gaten langs de wegen laten dichtmaken

HOOGELOON OCTOBER 1944

Commt. P.A.N.
HOOGELOON

G. BRUN

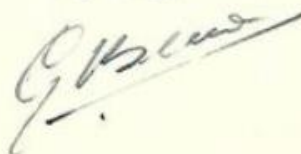

Beknopt overzicht uit de dagen na 17 september 1944

Groep Bladel

Inlichtingen aan Engelsen doorgegeven, toen deze de Nederlandse grens naderden. Een lid als tolk achtergelaten. Vier Amerikanen aan de groep Hapert overgedragen na een mislukte poging hen naar de Engelsen te brengen. Wapens afgenomen van twee Duitse deserteurs. Drie Amerikanen naar Netersel gebracht, waar ze door de groep Hoogeloon-Casteren werden overgenomen. Spijkers gestrooid op de wegen.

Onderduikerskamp-Bladel

Bij poging om wapens buit te maken uit een stukgeschoten carrier, werden twee leden van het kamp door Duitsers gegrepen en ter dood gebracht (Flipse en Freriks)

In de eerste dagen na de bevrijding was het vooral op de dorpen vaak een onzekere toestand. De Duitsers stelden hier en daar posten en versterkingen op volgens verwachte invallende troepen. Deze kwamen uit en verdwenen naar alle richtingen, zodat de bezetter soms zonder strijd kon standhouden en meermalen dorpen van eigenaar verwisselden. Het werd voor de P.A.N. vaak ingewikkeld om op het juiste moment het goede antwoord op zulke samengestelde vragen te geven. Bij Bladel was een grote groep op verkenning gegaan om zich zekerheid te verschaffen omtrent de stand van zaken. Op flinke afstand werden zij troepen gewaar. Daar zij verwachtten met geallieerden te doen te hebben, gingen H. Flipse en W. Freeriks vooruit; de anderen zouden op grotere afstand volgen en naar omstandigheden handelen. Hoe groot was de ontsteltenis van de groep toen zij hun verkenners na enkele minuten de handen in de hoogte zagen steken. Daar beiden ongewapend waren viel niet veel te vrezen, doch toen de moffen hen fouilleerden vonden zij toch nog een geweerpatroon. De dappere makkers keerden niet terug en vonden hun laatste rustplaats in de eenmansputten ter plaatse.

Hapert

Spijkers gestrooid. Vier Amerikanen van groep Bladel overgenomen en een paar dagen later naar de Engelsen in Eersel gebracht. Inlichtingen aan Engelen gestuurd. Wapens verzameld, die Duitsers hadden achtergelaten. Verkenningen gedaan met achtergebleven Duitse tank. Elf verdachte personen in de eerste dagen na de bevrijding gearresteerd.

Reusel

Gegevens over Duitse sterkte en troepen bewegingen verzameld en doorgegeven naar Casteren en Hoogeloon, vanwaar ze naar de Engelsen werden doorgegeven. Drie Duitsers krijgsgevangen gemaakt, toen hun wagen door de Engelsen was stuk geschoten. De activiteit werd gehinderd doordat het gezin van de commandant (Jan Schuit) door een granaat werd getroffen, waarbij zijn vrouw zwaar gewond werd en twee kinderen werden gedood.



Jan en Erna Schuit bij het graf van Lydie en Anneke op het protestants kerkhofje in Bladel.

Netersel

Duitser krijgsgevangen gemaakt. Amerikaans piloot verborgen. De commandant werd al gevolg hiervan door de Duitsers gedood. Bij de intocht van de Engelsen werden inlichtingen gegeven over Duitse bewegingen.

Middelbeers

Inlichtingen verstrekt aan binnentrekkende Engelsen.

Hoogeloon en Casteren

20 Amerikaanse piloten twee dagen verborgen gehouden en daarna door de Duitse linies naar de Engelsen gebracht; 18 andere Amerikanen verborgen gehouden tot de Engelsen in Hoogeloon waren.

Zeven Amerikanen en vier Duitsers begraven. Geheel de bevolking van Casteren en Netersel en een groot gedeelte van Westelbeers, Middelbeers en Bladel, gedurende een tot twee weken van voedsel en onderdak voorzien. Zieken en ouden van dagen uit Netersel helpen evacueren. Gesneuvelde burgers begraven. 30 verdachte personen aangehouden, waarvan 10 na verhoor werden losgelaten en 11 naar Eindhoven werden doorgestuurd. Door de groep werden 19 krijgsgevangenen gemaakt, van wie 3 voor de bevrijding, 6 tijdens de intocht van de Engelsen en 10 met of zonder hulp van Engelse patrouilles gedurende de eerste dagen na de bevrijding. Een noodbrug geslagen om het militair verkeer door te laten.

* * *

Vrijdag 3 juni 2022 artikel in ED over Beex

Militaire onderscheiding WOII voor gebroeders Beex uit Lage Mierde



TER GELEGENHEID VAN HET TOEKENNEN VAN DE MILITAIRE ONDERSCHIEDING VOOR ZIJN VADER EN OOM GAAT KEES-WILLEM BEEX DE NATIONALE DRIEKLUR HIJSEN. DE VLAG IS NOG VAN ZIJN VADER GEWEEST EN DATEERT UIT DE OORLOGSJAREN. KEES MARTENS/DCI MEDIA

De waardering komt een tikje aan de late kant, maar beter laat dan nooit, zo redeneert Kees-Willem Beex (63) uit Lage Mierde. De Engelsen en Amerikanen eerden zijn vader Janus en zijn ome Gerrit in 1945 al als verzetshelden. Nu is de erkenning er ook in Nederland.

PATRICK WIERCX

'Het was een groot gemis dat Nederland dat eerder niet had gedaan', aldus Beex. „Dat wordt nu echt goed gemaakt. De twee hebben op leven en dood gevochten met de Duitse vijand."

Kees-Willem heeft samen met zijn tante Nel, de weduwe van Gerrit, voor vader en echtgenoot het Mobilisatie-Oorlogskruis aangevraagd. Gistermiddag mochten ze dat in Bladel in ontvangst nemen. In Hoogeloon was een groep actief van de Partizanen Afdeling Nederland. Ome Gerrit werd de plaatselijke PAN-commandant. Ter gelegenheid van de blijf van waardering hebben Kees-Willem en zijn tante door het Eindhovense webbedrijf Crads een website laten maken over de verzetsdaden van de Hoogeloners.

„In het begin was dat verzet maar matig georganiseerd", vertelt Kees-Willem, „maar in de latere oorlogsjaren hebben die partizanen levensgevaarlijke dingen gedaan. Gerrit was in de meidagen van 1940 beroepssergeant. Zijn militaire opleiding was een groot voordeel."

De groep pleegde overvallen op wapenopslagen, strooide spijkers over de wegen waar de Duitsers veel reden, maar hielp ook landgenoten in problemen. Dat geldt ook voor geallieerde piloten die in de Kempen strandden omdat hun vliegtuig een noodlanding moest maken. Tijdens de bevrijdingsdagen zorgde de groep ervoor dat meer dan duizend vluchtelingen in de Kempen van eten en drinken werden voorzien, iets wat een zware opgave moet zijn geweest.

Van beginneling naar stoottroeper

Veel acties mislukten ook. „Ze startten als beginnelingen", vertelt Beex. „Later waren ze veel meer gepokt en gemazeld. Ze zetten geduchte acties op touw." Groot voordeel is dat Gerrit Beex een nauwkeurige administratie bijhield. Bovendien zette hij net na de bevrijding alle verhalen op papier. Huize Beex in Hoogeloon (nu Hoofdstraat 65) werd een echt hoofdkwartier.

In huis waren een radio en een zender goed verstopt, en dat gold ook voor allerlei wapens. Ook zat er een Amerikaanse piloot ondergedoken. Verzetsmensen liepen in en uit voor overleg. Om het helemaal bijzonder te maken waren er ook nog vier Duitse militairen ingekwartierd. „Ik heb vaak gepiekerd hoe ze dat allemaal hebben kunnen regelen. Het is een film waard."

Janus Beex 'promoveerde' naar de knokploeg van het verzet in Eindhoven. Tegen het einde van de oorlog vocht hij als stoottroeper met de geallieerden mee tot aan de slag om Berlijn.



JANUS BEEK ALS STOOTTROEPER KEES-WILLEM BEEK

Nabestaanden zijn dankbaar voor (late) onderscheiding gebroeders Beex



GERRIT BEEX ALS COMMANDANT VAN DE HOOGELOONSE PARTIZANEN. DE TWEE BROERS KREGEN POSTUUM EEN MILITAIRE ONDERSCHIEDING. NEL BEEX-ROOS

Gisteren kregen Gerrit en Janus Beex uit Lage Mierde het Mobiliteits Oorlogskruis voor hun verzetsdaden in de Tweede Wereldoorlog. Janus' zoon Kees-Willem vertelt over de geschiedenis van zijn vader en oom.

Volgens Kees-Willem gaat het bij oorlogsvoering niet alleen om veel schieten. Hij geeft een voorbeeld: „In de laatste maanden probeerden Duitsers graan te stelen om naar Duitsland te sturen. Ome Gerrit schreef een brief aan alle veldwachters in de Kempen. Hij deed dat als 'Ir. W. E. Eggink, directeur-generaal van politie'. Daarin gaf hij instructies dat het graan zoveel mogelijk in kleine partijen moest worden opgeslagen. „Heeft hij gewoon allemaal verzonnen“, lacht Beex. „Ir. Eggink bestond niet. Maar het hielp wel. Het graan kwam niet op één centrale plaats in de Kempen te liggen.“

Houten bom

Uit Londen kwam het bericht dat uit luchtfoto's bleek dat er in de regio een tweede vliegveld leek te zijn aangelegd. Janus en Gerrit gingen op onderzoek uit. Ze troffen een nepvliegveld, met namaak-vliegtuigen van hout. Dat seinden ze door naar Londen. De RAF liet een vliegtuig er een houten bom op gooien. Als teken dat ze het wel door hadden.

In de bevrijdingsdagen voorzag Gerrit de Engelsen van militaire kaarten, die hij samen met de ondergedoken Amerikaanse piloot maakte. Dat was nog een heel karwei, maar zeer effectief. De frontlijn lag bij Duizel. PAN-strijder Jan Gooskens trok tot drie keer toe door de frontlinie om de geallieerden de kaarten te brengen. De derde keer ging Gerrit Beex mee.

'Heel erg blij'

Daarna kon de bevrijding van het laatste stukje Kempen beginnen. De Engelsen wisten precies waar de vijand zat. De twee onderscheidingen onderstrepen het belangrijke werk van de gebroeders Beex.

Maar de waardering geldt voor heel de PAN-groep van Hoogeloon, vindt Beex junior, en net zo goed voor alle dappere strijders in de Kempen. „Mijn tante Nel en ik zijn hier heel erg blij mee.”

Na hun dood zijn broers Janus en Gerrit onderscheiden met Oorlogskruis

2 juni 2022 om 19:00 • Aangepast 3 juni 2022 om 10:30



De Partizanen van Groep 5 in Hoogeloon

Meer dan 45 jaar na zijn dood is Janus Beex uit Hoogeloon donderdag alsnog onderscheiden met het Nederlandse Mobilisatie-Oorlogskruis. Ook zijn broer Gerrit Beex kreeg postuum die onderscheiding van het Ministerie van Defensie. De broers leidden in de Tweede Wereldoorlog een verzetsgroep in hun dorp die bekend stond als de 'Partizanen van groep 5'.



Geschreven door
Tonnie Vossen

Kees Willem Beex is er trots op dat zijn vader Janus en zijn oom Gerrit nu ook door Nederland geëerd worden, maar het had wat hem betreft wel wat eerder mogen komen.

"De broers waren al onderscheiden door de Amerikanen en door de Britten, maar de Nederlandse overheid liet maar niks van zich horen", zegt hij met enig ongeloof in zijn stem. "Maar dat het Ministerie van Defensie nu alsnog komt met het Oorlogskruis vind ik persoonlijk heel erg eervol."

Het was Gerrit Beex die de verzetsgroep opzette, weet Kees Willem. "Hij had een militaire achtergrond en zat in 1940 korte tijd vast als krijgsgevangene van de Duitse bezetters. Terug in Hoogeloon organiseerde hij het verzet, geholpen door zijn broer Janus."



Janus Beex.

Hoofdkwartier van dat verzet was het huis aan de Hoofdstraat in Hoogeloon, waar de broers met hun ouders woonden. "Aanvankelijk ging er nog wel eens iets mis, maar gaandeweg de oorlog werd dit een geducht centrum van verzet in de Kempen", zegt Kees Willem.

"Gerrit was de commandant van de groep en kreeg zijn opdrachten uit Londen."

De militaire achtergrond van Gerrit Beex speelde daarbij een grote rol, legt hij uit. "Hij was de commandant van de groep en kreeg zijn opdrachten uit Londen. Dat kon omdat bovenin hun huis een radiozender verstopt was waarmee ze in direct contact konden komen met de Nederlandse gezagsdragers in Londen."

Het voormalige verzetshuis staat er nog steeds, maar is vanaf 1999 flink verbouwd voor de kapsalon van Frank Lemmens. "Ik wist wel dat dit huis een historie had, maar helaas is daar veel van verloren gegaan bij de verbouwing", zegt Frank.

Waar hij nu vooral spijt van heeft is dat hij een Duitse militaire motor niet heeft kunnen redden van de schroot. "Die vonden we onder het oppervlak van de hal en ik

zag er in mijn jeugdige vernieuwingsdrift niet de historische waarde van in. Nu denk ik vaak: die had ik nooit op de container moeten gooien, want daar zat een verhaal achter, dat was duidelijk."

"Het waren vaak levensgevaarlijke acties die de partizanen uitvoerden."

De Hoogeloonse partizanengroep groeide uit tot een kern van tien mannen die overvallen pleegden op vijandelijke wapenopslagplaatsen en distributiekantoren. Ze hielpen onderduikers en blokkeerden de doorgang van de Duitsers naar Normandië door op 6 juni 1944 de spoorlijn Tilburg-Turnhout op te blazen. Janus vocht later mee met de stoottroepen tot die in 1945 Berlijn bereikten.

"Het waren vaak levensgevaarlijke acties die de partizanen uitvoerden", zegt Kees Willem. Veel van wat ze deden is nauwkeurig beschreven door zijn oom Gerrit, die meteen na de bevrijding van Hoogeloon alles op papier zette. "Hij besepte: het geheugen is nu nog kakelvers dus dit is het moment om alles te noteren."



Kees Willem bracht dat archief van zijn oom over naar een [website](#). Die is op 2 juni online gegaan. "Ik heb vanmorgen de vlag uitgehangen. Voor mij is dit een feestdag."

Bronnen



1943

Gerrit Beex, leider van de ondergrondse in Hoogeloon-Casteren

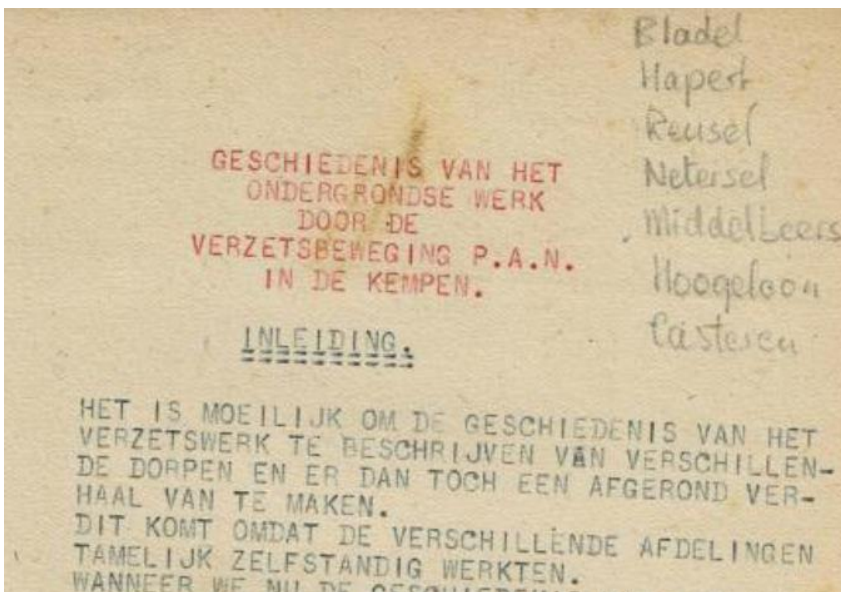

Gerrit Beex, typt een verslag van 107 pagina's over gebeurtenissen tijdens de oorlog. Het bewerkte verslag, ziet u hier.

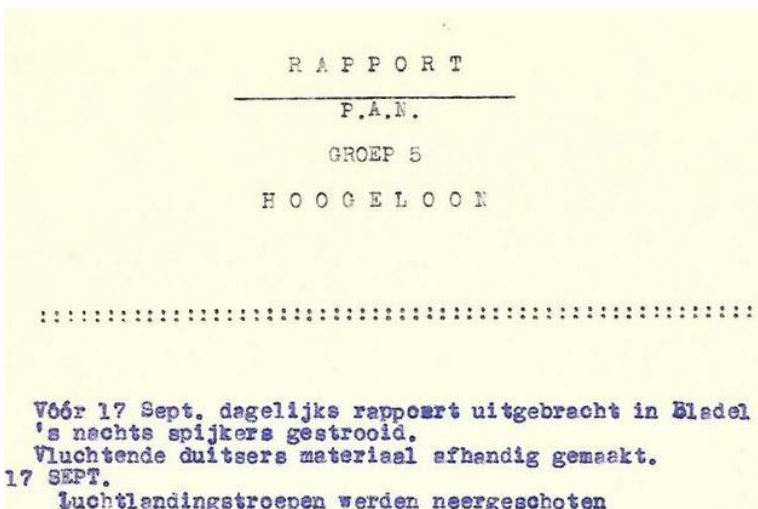

In oktober 1944 typt Beex het rapport van P.A.N. Groep 5 Hoogeloon, van 7 pagina's

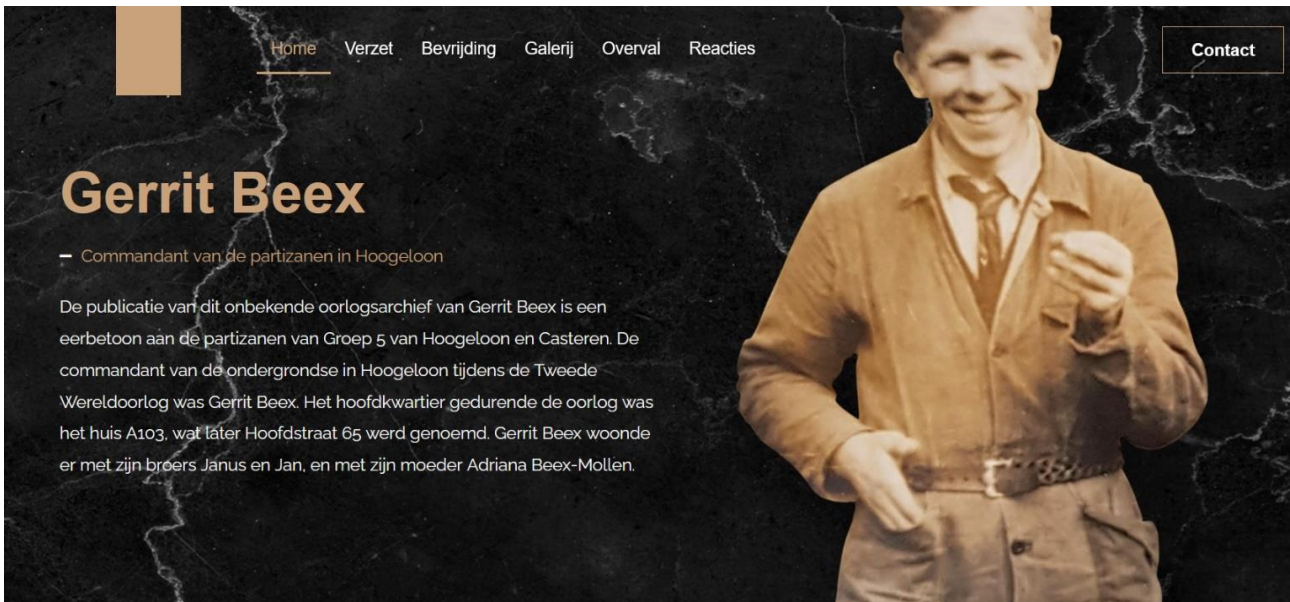

Een andere belangrijke bron is de website <https://partizanenhoogeloo.nl/> die ontwikkeld is door Jan Willem Beex, een zoon van Janus Beex, de broer van Gerrit Beex. De echtgenote van Gerrit Beex, Nel Beex-Roos heeft veel interessant materiaal aangeleverd.



Harry Marlin Tinkcom, radio-operator van de Clay Pigeon, een van de neergeschoten Dakota's houdt een dagboek bij.

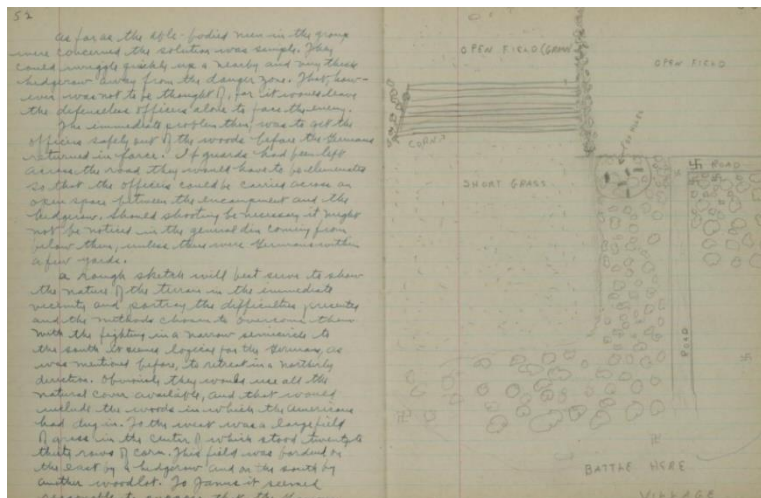
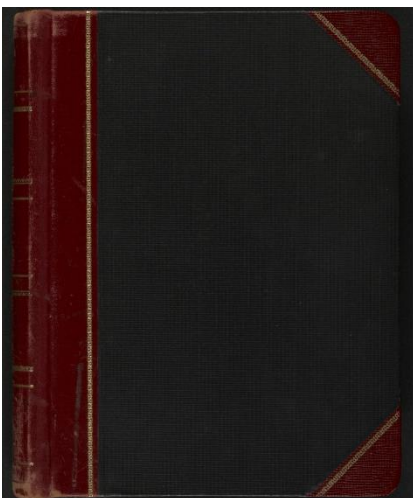

Het [Dagboek](#) van Harry [Tinkcom](#)

www.eindhoven4044.nl

Eindhoven in de Tweede Wereldoorlog

In Eindhoven kwam alles samen in de oorlogsjaren 1940 - 1944: Duitse bezetters, onderduikers, verzetsmensen, Philips, grote en kleine helden en NSB-ers.

Een aantal bijzondere verhalen van Eindhovenaren in de periode 1940 - 1944

We proberen zo volledig mogelijk te zijn. Veel schriftelijke en mondelinge bronnen zijn geraadpleegd.

Heeft uw nieuw materiaal of toevoegingen neemt **contact** op.

Zorg dat de geschiedenis van Eindhoven, ook in de toekomst blijft leven.



<https://eindhoven4044.nl/> met de startpagina van de P.A.N. de Partizanen Actie Nederland en de P.A.N. in de Kempen.

Holland-Office
Mis-X Section
Western Base Section
APO 513

Carel v. Bijlandtlaan 16
Den Haag

Naar aanleiding van Uw schrijven d.d. 20 Februari 1947, waarin U mij verzocht ~~aan~~ gaarne een rapport in ontvangst te willen nemen betreffende de hulp die aan de Amerikaansche Airbornes is verricht door de groepen van de aldaar opererende verzetsbeweging P.A.N. (Partisanen Actie Nederland), kan ik U bijgesloten het gevraagde rapport doen toekomen.

Het rapport van Theo Dirks over pilotenhulp in de Kempen uit de National Archives Catalog van de V.S.

<https://catalog.archives.gov/id/286651213?objectPage=25>

NATIONAL ARCHIVES
CATALOG

Hoogeloon

1-20 of 41 results for **Hoogeloon** in 0.63 seconds.

Filter by:

- All records
- Available to access online (41)
- Data Source
 - Archival Descriptions (41)
- Type of Materials
 - Textual Records (41)
- Level of Description

Sort by: **Most Relevant**

Select All

File Unit
Goossens, Adr.
NAID: 286656431 |
Creator: **Departmen 3/10/1947-ca. 1948**
Record Group 498: R
Series: **Case File**

File Unit
Beex, Gerrit A. C.
NAID: 286636783 |

<https://catalog.archives.gov/search?page=1&q=Hoogeloon>

Zoeken op Deurne levert 499 records op en zoeken op Bladel 336.

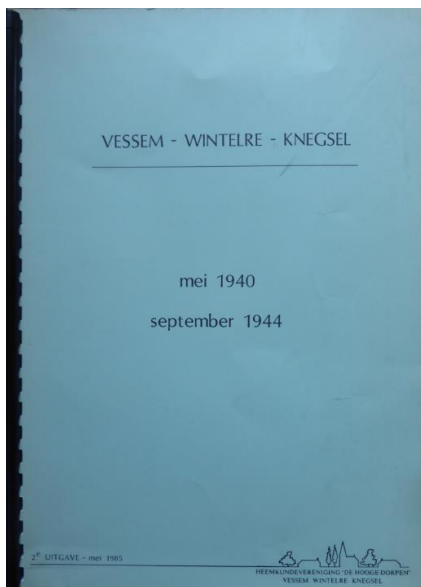

Uitgever: Heemkundevereniging De Hooge Dorpen , 2^e uitgave, mei 1985, 60 pagina's

Paul Lasance (1916, Wilhelminalaan 22, Vessem)), zoon van notaris Arnold Lasance, hoofd van de G.O.I.W. te Vessem schrijft op 12 juli 1945 een artikel over het verzet, in het boekje van de heemkundevereniging De Hooge Dorpen "Vessem - Wintelre - Knegsel, mei 1940, september 1944". Het is een "rapport over gebeurtenissen, verband houdende met Engelsche en Amerikaansche piloten gedurende de bezettingsjaren".

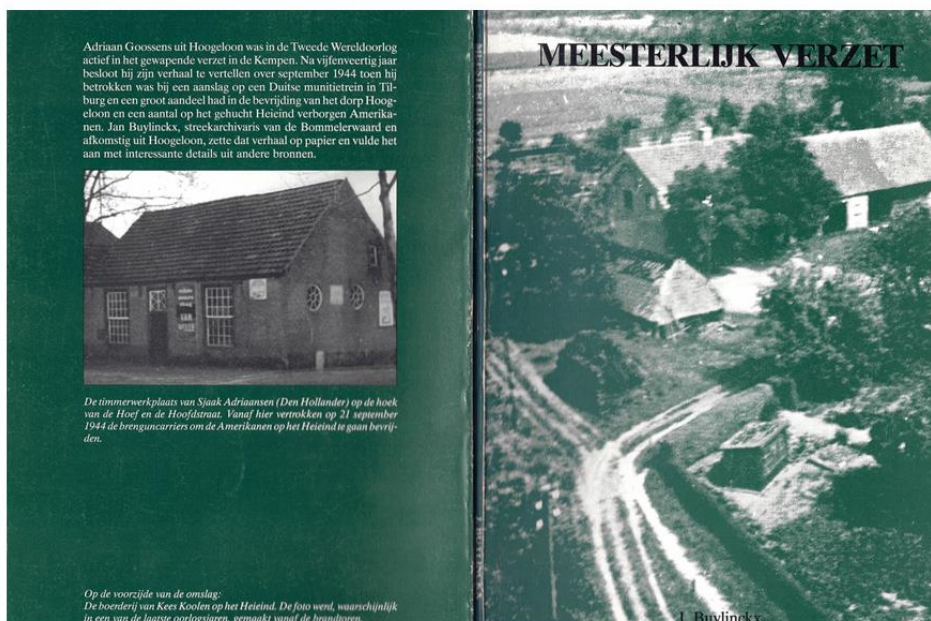

Meesterlijk Verzet, September 1944, Het verhaal van Adriaan Goossens uit Hoogeloon
Uitgegeven in 1990. J. Buylinckx

In juni 2021 stuurde Jan Buylinckx, auteur van "Meesterlijk Verzet", mij deze email:

Beste mijnheer Nieman,

Leuk dat u onderzoek doet naar de P.A.N. Achteraf moet ik zeggen dat ik uw naam al was tegengekomen omdat ik uw werk over het verzet / de verzetsstrijders in de Kempen op internet heb gelezen, maar toen ik uw naam in de mail zag, had ik die verbinding niet direct gelegd. Nu dus wel. Ik weet er niet erg veel van en o.a. uw verhaal toont aan dat er nu een beter en meer compleet verhaal te vertellen is. Zo heb ik van het verhaal van Gerrit Beex ook pas kennis genomen nadat het boekje Meesterlijk Verzet was verschenen en ook de verslagen van het werk van de P.A.N. had ik toen niet tot mijn beschikking. Ik heb eerlijk gezegd de drie gebroeders Beex tamelijk goed gekend, maar met Gerrit Beex nooit over zijn oorlogsverleden gesproken.

Het was mijn bedoeling het verhaal van Adriaan Goossens vast te leggen (dat geef ik ook aan in de ondertitel van het boekje) en hij deed het ten onrechte een beetje voorkomen alsof er naast zijn werk niet veel was gedaan in het verzet in Hoogeloon.

Vorig jaar is bij het, ook door u aangehaalde, toneelstuk in Hoogeloon een aardig programmaboekje verschenen en de toneeltekst van Hans Maas is inmiddels ook in druk verschenen, zoals u wellicht weet. Bij de voorbereiding van het toneelstuk was ik betrokken.

Ik ben opgegroeid in Hoogeloon en heb op de lagere school aldaar les gehad van juffr. M. van Hoof. Zij was apentrots op haar halfbroer Adriaan en ze vertelde altijd erg enthousiast over de oorlog en de 'heldendaden' van haar halfbroer, aan haar leerlingen. Zij was sterk geïnteresseerd in geschiedenis en ook na de lagere en middelbare school heb ik altijd contact met haar gehouden. Ze vond het leuk dat ik archivaris werd. Haar halfbroer, Adriaan, heb ik ook erg goed gekend (In het dorp werd over hem uitsluitend gesproken als "De Mister"). Mijn oom (fulltime) en mijn vader (in zijn vrije tijd) hebben voor hem gewerkt (hij had veel grond in Hoogeloon en omgeving en teelde kerstbomen) en ook ikzelf deed dat soms vakantiewerk voor hem. Ik was bijzonder op hem gesteld.

Juffrouw Van Hoof drong er bij mij jarenlang op aan dat ik de lotgevallen van haar broer in de oorlog op zou schrijven, maar haar halfbroer wilde er heel lang niet aan (hij ergerde zich aan al die mensen die na de oorlog deden of ze zwaar in het verzet zaten, maar die in de oorlog niet tot medewerking waren te bewegen, de zgn. ‘meikevers’, die in mei 1945 plotseling heldhaftig waren) en ik had er geen zin in (veel te druk met andere zaken, weinig bronnen behalve onbetrouwbare mondelinge overlevering, afstand van mijn woonplaats Hedel tot Hoogeloon, etc.).

Maar toen, eind jaren tachtig, veranderde Adriaan van opvatting. Toen moest en zou zijn verhaal opgetekend worden en hij had plotseling haast. Dat wil zeggen: hij wilde eigenlijk alleen zijn verhaal vastgelegd zien over de bevrijding van Hoogeloon en de aanslag op de trein in Tilburg. Over zijn andere verzetswerk wilde hij nog steeds weinig details vertellen.

Ik, daarentegen, had nog steeds geen trek in dat werk, hoe aardig ik beiden ook vond en hoe zeer ze beiden steeds maar weer aandrongen. Ze vonden echter dat juist ik dat verhaal moest schrijven en niemand anders. Adriaan heeft toen een doorbraak geforceerd. Op een zondag is hij vanuit zijn woonplaats Eersel naar Hoogeloon gereden. Heeft daar zijn halfzus opgehaald en samen stonden ze plotseling zonder aankondiging bij mij in Hedel op de stoep. Ze gingen op de bank zitten en Adriaan meldde doodleuk dat ze niet weg zouden gaan voordat ik ‘ja’ had gezegd op hun vraag. Ik was het nog steeds niet van plan, maar ze bleven maar zitten en mijn toenmalige partner vond hen beiden zo aardig, sympathiek en vasthoudend, dat ze het kamp Goossens / van Hoof ging versterken. Tegen zoveel aandoenlijke charme en overmacht was ik niet opgewassen en de rest is geschiedenis

Met vriendelijke groet, Jan Buylinckx